

Увага:

Будь ласка, уважно
прочитайте всі інструкції
перед використанням
виробу.

Зміст

Інформація з техніки
безпеки
Комплектуючі-Деталі
Інструкції з монтажу
Використання комп'ютера
Перелік деталей

Модель:

E110

Збережіть цей
посібник для
довідки

**ПОСІБНИК
КОРИСТУВАЧА**

Орбітрек FITLOGIC E110

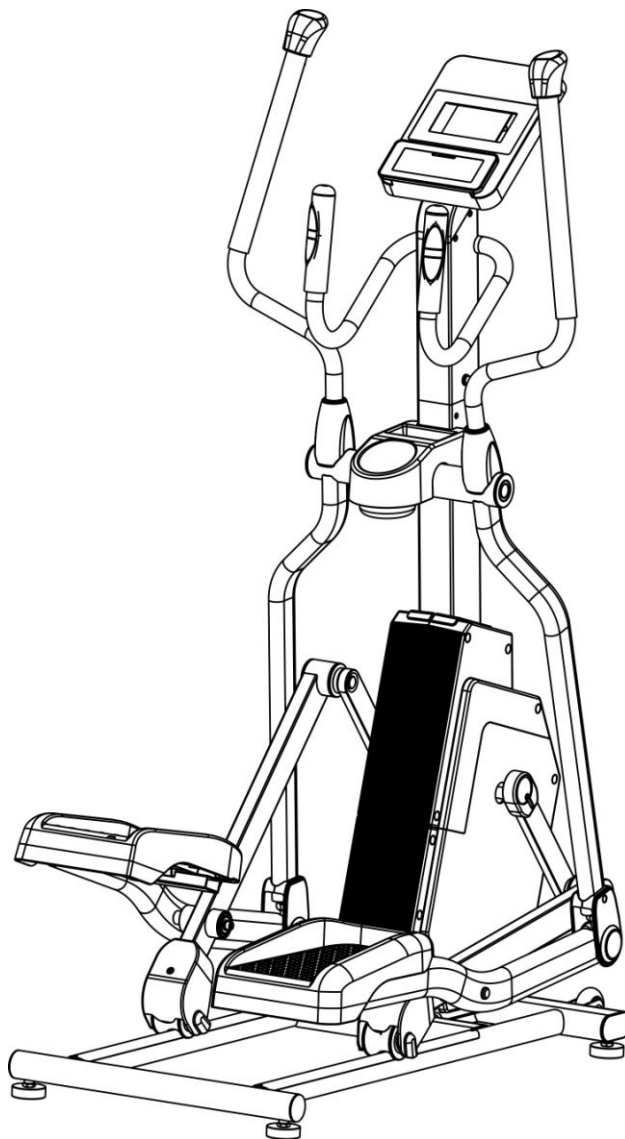

ЗМІСТ

Інформація з техніки безпеки	3
Комплектуючі - Деталі	4-6
Інструкції з монтажу	7-16
Використання комп'ютера	17-25
Обслуговування	26
Перелік деталей	27-28

Інформація з техніки безпеки

1. Будь ласка, прочитайте інструкцію перед початком використання цього виробу.
2. Власник цього пристрою несе відповідальність за інформування всіх користувачів про всі профілактичні заходи. Чітко дотримуйтесь інструкції.
3. Будь ласка, встановлюйте цей пристрій на рівній поверхні, подалі від вологи та пилу. Покладіть під пристрій килимок, щоб захистити підлогу та килимове покриття. З міркувань безпеки переконайтеся, що навколо вашого обладнання залишається щонайменше 0,5 м вільного простору.
4. Перед використанням переконайтеся, що всі гвинти і гайки надійно зафіксовані, і затягніть гвинти відразу після планового огляду і збирання всіх деталей.
5. Діти не повинні перебувати поблизу пристрою. Не залишайте дитину без нагляду в кімнаті з велотренажером.
6. Будь ласка, одягайте відповідний спортивний одяг під час використання цього виробу. Не одягайте вільний одяг, щоб уникнути потрапляння в машину.
7. Якщо під час тренування ви відчуваєте біль або запаморочення, негайно припиніть заняття і виконайте кілька заспокійливих вправ.
8. Датчики пульсу не є медичними приладами. На відображення частоти серцевих скорочень може впливати багато факторів, зокрема фізичне навантаження. Датчик пульсу використовується лише як допоміжний прилад для вимірювання приблизної частоти серцевих скорочень.



УВАГА:

Цей велотренажер спроектований і сконструйований з урахуванням вимог стандартів безпеки. Однак при використанні спортивного обладнання слід дотримуватися певних запобіжних заходів. Перед встановленням та використанням тренажера уважно прочитайте інструкцію та наведені нижче запобіжні заходи щодо техніки безпеки.

1. Не дозволяється користуватися цим пристроєм двом або більше особам одночасно.
2. Якщо ви відчуваєте нездужання, будь ласка, використовуйте його під наглядом лікаря.
3. Дані про частоту серцевих скорочень наведені лише для довідки, а не для медичного використання.
4. Діти, люди з обмеженими можливостями та домашні тварини повинні триматися подалі від цього обладнання, щоб уникнути нещасних випадків.

Комплектуючі - Деталі

Будь ласка, перевірте наявність усіх перелічених нижче деталей

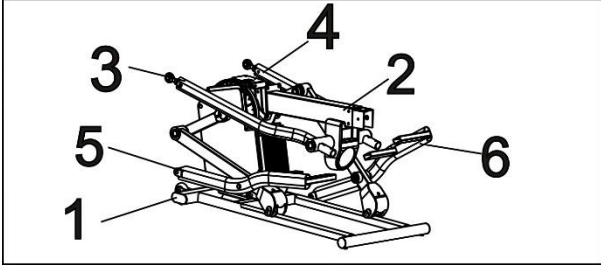
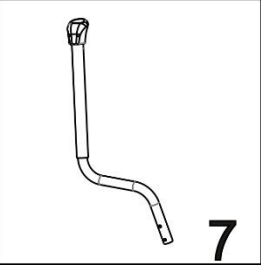
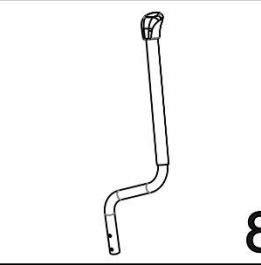
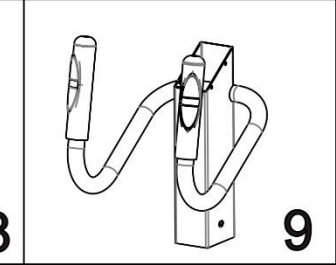
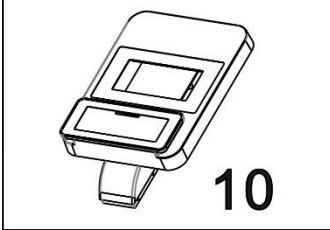
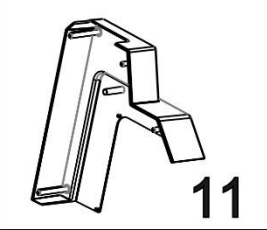
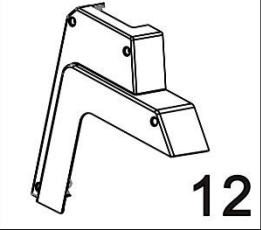
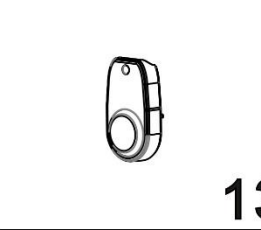
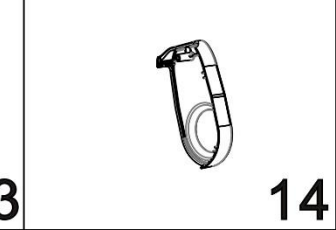
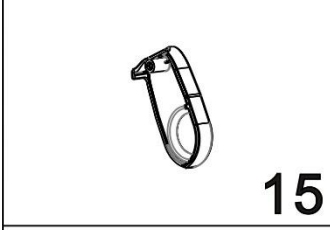
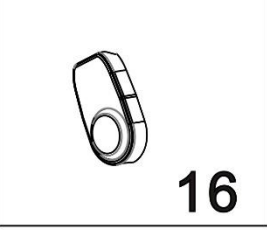
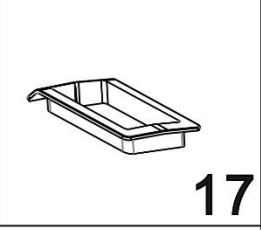
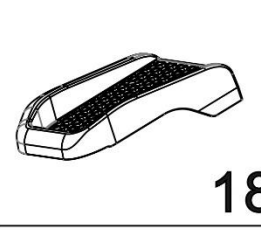
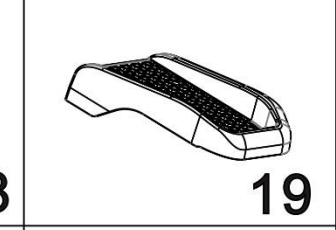
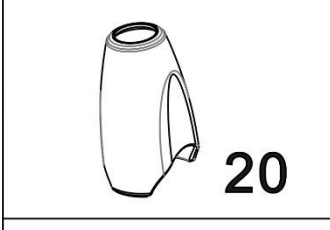
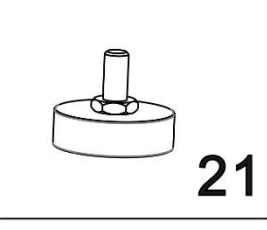
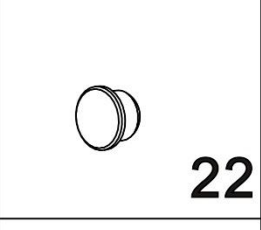
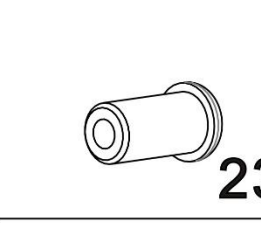
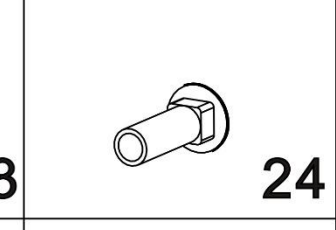
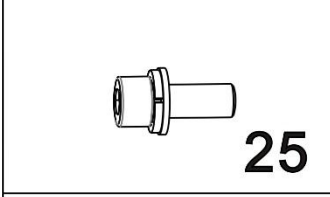
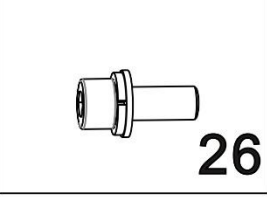
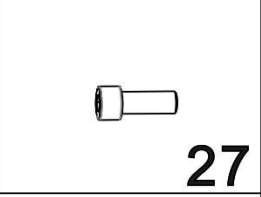
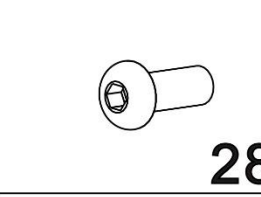
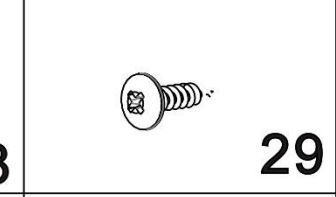
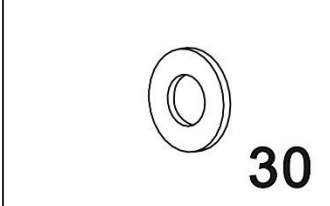
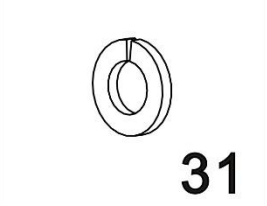
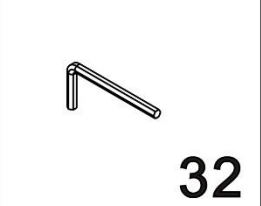
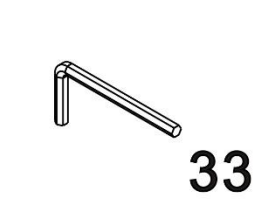
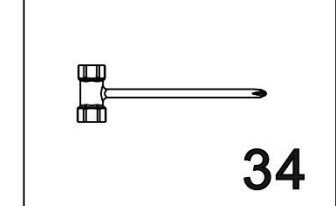
 <p>1 2 3 4 5 6</p>	 <p>7</p>	 <p>8</p>	 <p>9</p>	
 <p>10</p>	 <p>11</p>	 <p>12</p>	 <p>13</p>	 <p>14</p>
 <p>15</p>	 <p>16</p>	 <p>17</p>	 <p>18</p>	 <p>19</p>
 <p>20</p>	 <p>21</p>	 <p>22</p>	 <p>23</p>	 <p>24</p>
 <p>25</p>	 <p>26</p>	 <p>27</p>	 <p>28</p>	 <p>29</p>
 <p>30</p>	 <p>31</p>	 <p>32</p>	 <p>33</p>	 <p>34</p>

Комплектуючі - Деталі

№	ОПИС ДЕТАЛЕЙ	К-ТЬ	№	ОПИС ДЕТАЛЕЙ	К-ТЬ
1	ОСНОВНА РАМА	1	18	ЛІВА ПЕДАЛЬ	1
2	НИЖНЯ ОПОРНА ТРУБКА ПОРУЧНІВ	1	19	ПРАВА ПЕДАЛЬ	1
3	НИЖНЯ ЧАСТИНА ЛІВОГО ПОРУЧНЯ	1	20	ВЕРХНЯ ВТУЛКА ПОРУЧНЯ	2
4	НИЖНЯ ЧАСТИНА ПРАВОГО ПОРУЧНЯ	1	21	ЗАГЛУШКА	4
5	КРОНШТЕЙН ЛІВОЇ ПЕДАЛІ	1	22	КОВПАЧОК ДЛЯ ОТВОРУ	4
6	КРОНШТЕЙН ПРАВОЇ ПЕДАЛІ	1	23	ГВИНТИ	2
7	ВЕРХНЯ ЧАСТИНА ЛІВОГО ПОРУЧНЯ	1	24	ГВИНТИ	4
8	ВЕРХНЯ ЧАСТИНА ПРАВОГО ПОРУЧНЯ	1	25	КРУГЛИЙ ШЕСТИГРАННИЙ БОЛТ М8Х20	4
9	КРОНШТЕЙН ПЕРЕДНІХ ПОРУЧНІВ	1	26	КРУГЛИЙ ШЕСТИГРАННИЙ БОЛТ М8Х15	4
10	КОНСОЛЬ	1	27	КРУГЛИЙ ШЕСТИГРАННИЙ БОЛТ М6Х12	8
11	ЛІВА ВЕРХНЯ КРИШКА ЛАНЦЮГА	1	28	НАПІВКРУГЛИЙ ШЕСТИГРАННИЙ БОЛТ М8Х15	2
12	ПРАВА ВЕРХНЯ КРИШКА ЛАНЦЮГА	1	29	САМОРІЗ М4Х16	10
13	ЗОВНІШНЯ КРИШКА НИЖНЬОЇ ЧАСТИНИ ЛІВОГО ПОРУЧНЯ	1	30	ПЛОСКА ШАЙБА М8	2
14	ВНУТРІШНЯ КРИШКА НИЖНЬОЇ ЧАСТИНИ ЛІВОГО ПОРУЧНЯ	1	31	ПРУЖИННА ШАЙБА М8	2
15	ЗОВНІШНЯ КРИШКА НИЖНЬОЇ ЧАСТИНИ ПРАВОГО ПОРУЧНЯ	1	32	ШЕСТИГРАННИЙ КЛЮЧ на 5 мм	1
16	ВНУТРІШНЯ КРИШКА НИЖНЬОЇ ЧАСТИНИ ПРАВОГО ПОРУЧНЯ	1	33	ШЕСТИГРАННИЙ КЛЮЧ на 6 мм	1
17	ВЕРХНЯ КРИШКА ЛАНЦЮГА	1	34	ВИКРУТКА	1

Комплектуючі - Деталі

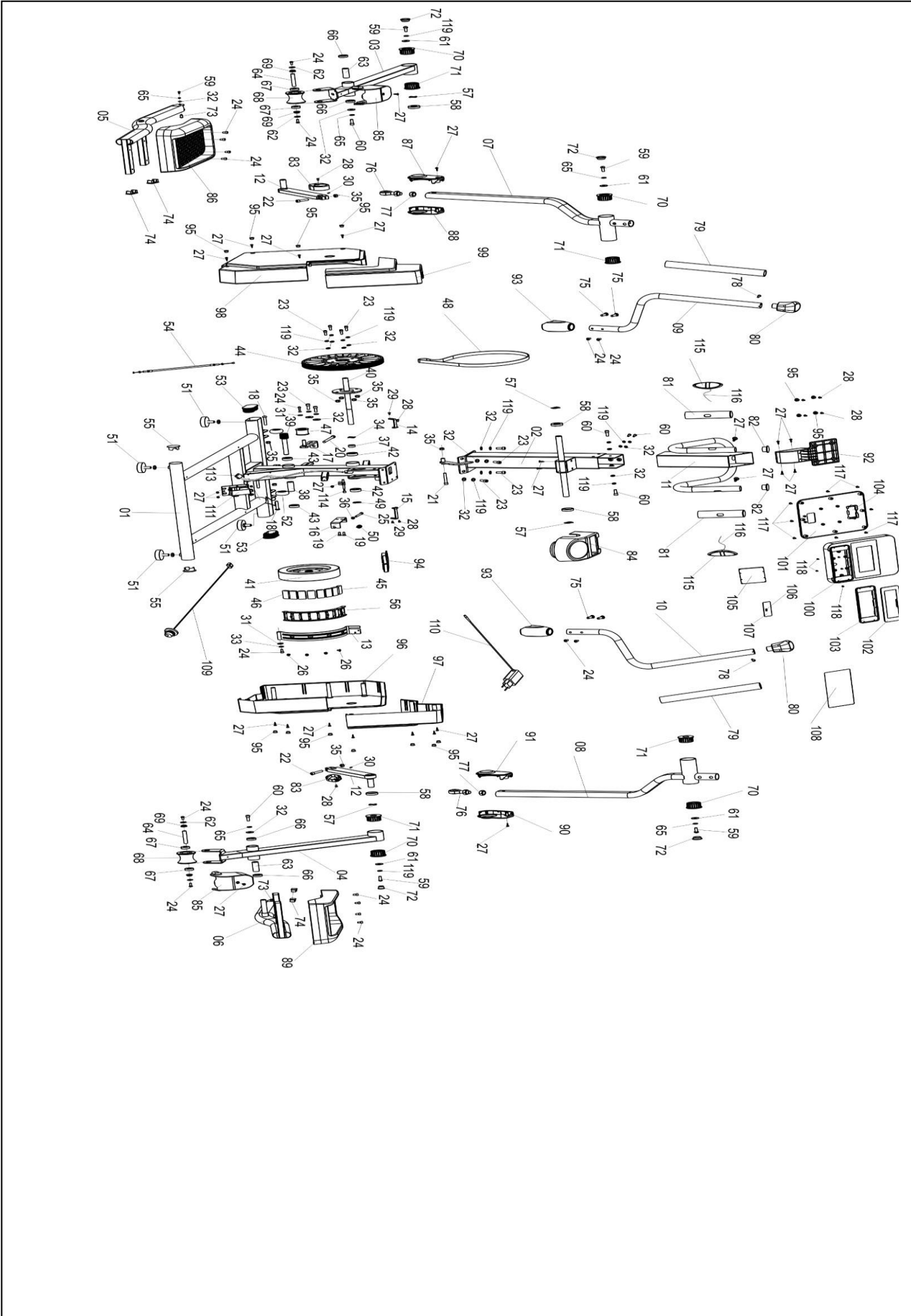

Інструкції з монтажу

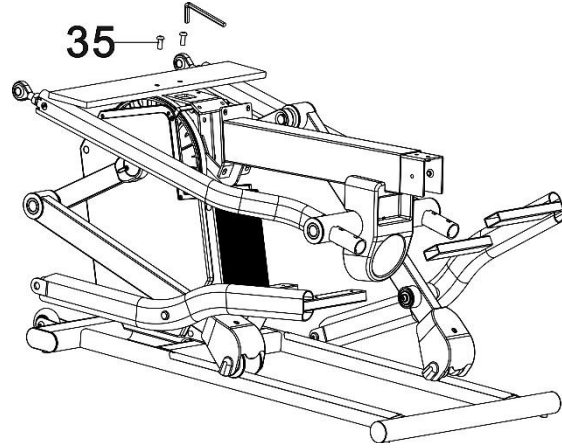
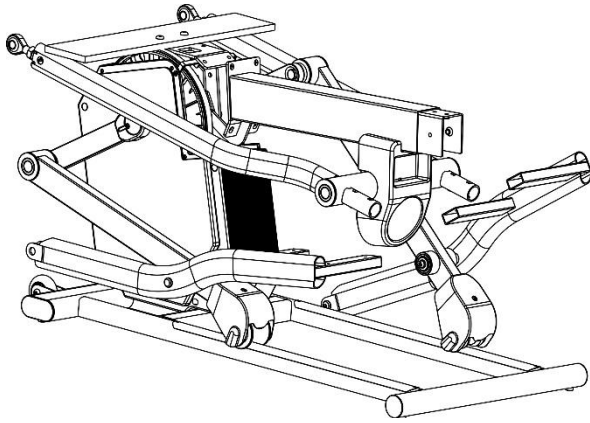

Крок 1

1. Вийміть основну раму з коробки.

2. За допомогою шестигранного ключа на 5мм витягніть з рами напівкруглий шестигранний болт М8*15(35).

Інструкції з монтажу

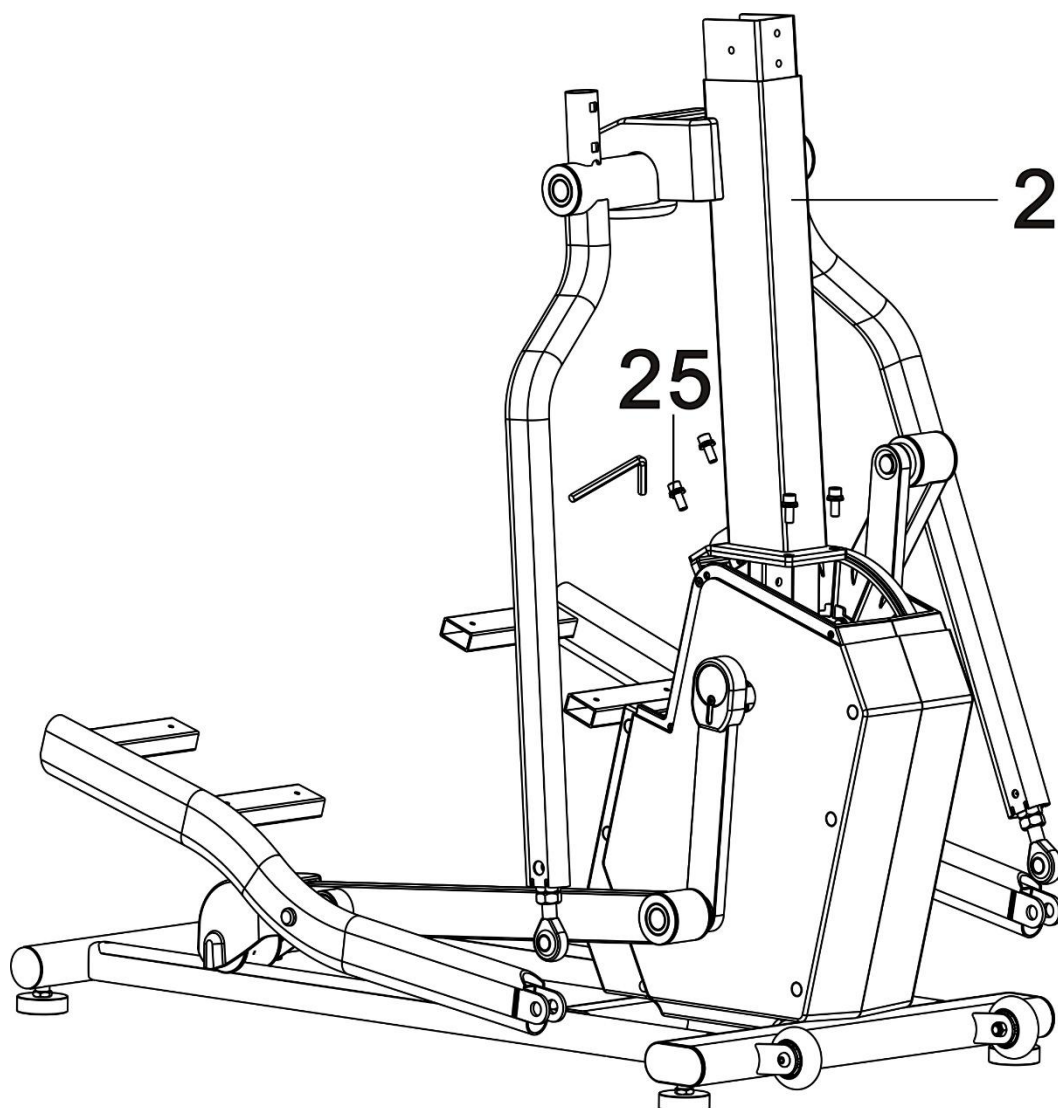

Крок 2

Підніміть нижню опорну трубку поручнів(2) і закріпіть її круглим шестигранним болтом М8*20(25) за допомогою шестигранного ключа на 5 мм.

Інструкції з монтажу

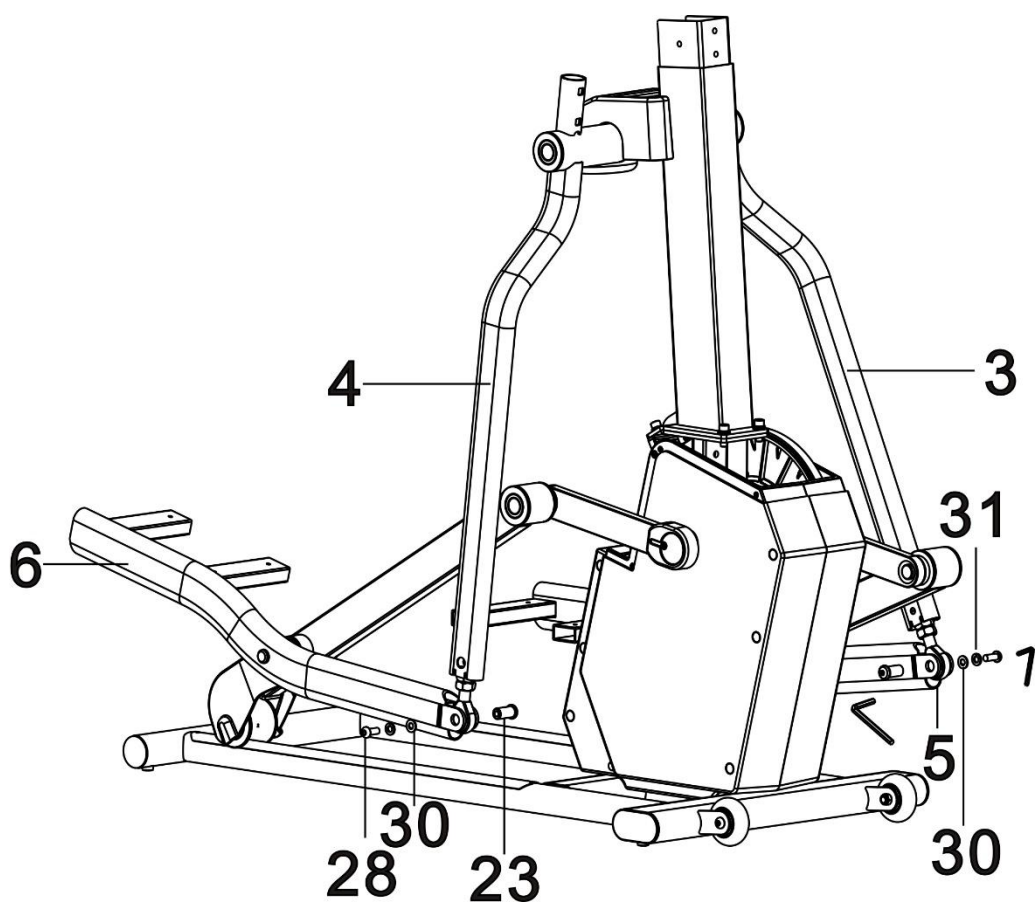

Крок 3

1. Закріпіть нижню частину правого поручня(3) і кронштейн лівої педалі(5) за допомогою гвинта(23) і 1 шт. болта М8*15(28), 1 шт. плоскої шайби М8(30), 1 шт. пружинної шайби (31), а потім за допомогою шестигранного ключа на 5мм та на 6мм щільно закріпіть гвинт.
2. Зробіть те ж саме з нижньою частиною правого поручня(4)

Інструкції з монтажу

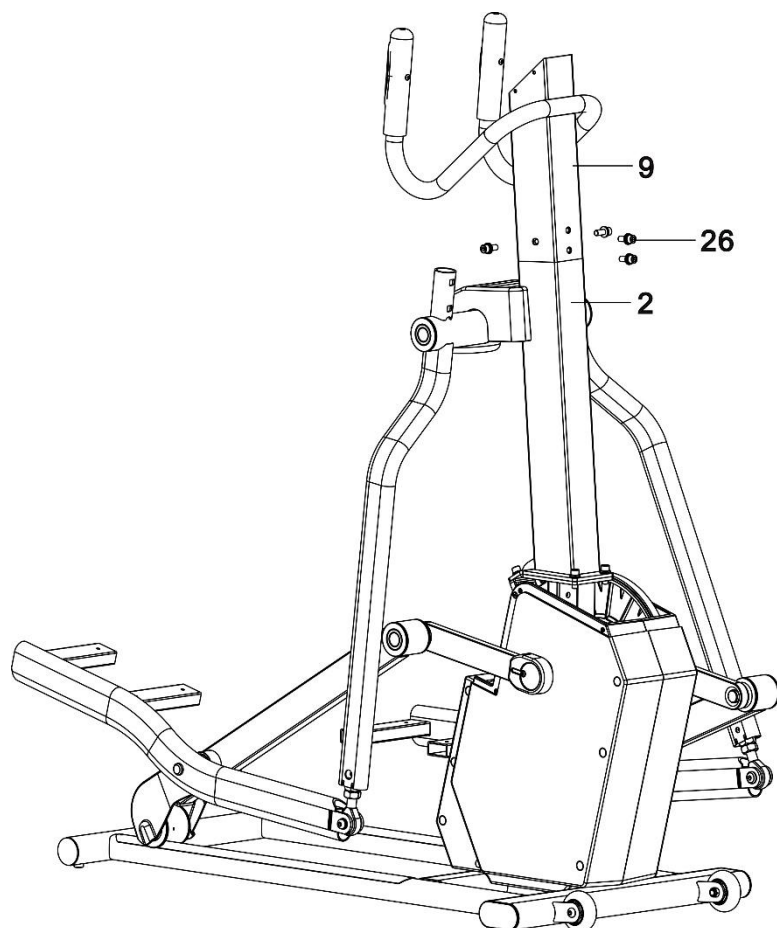

Крок 4

1. Протягніть сигнатурний кабель через кронштейн передніх поручнів(9), не допускайте потрапляння кабелю в трубку.

2. Закріпіть кронштейн передніх поручнів(9) на нижній опорній трубці поручнів(2) 4-ма круглими шестигранними болтами M8x15(26) і за допомогою шестигранного ключа на 6 мм й щільно затягніть.

Інструкції з монтажу

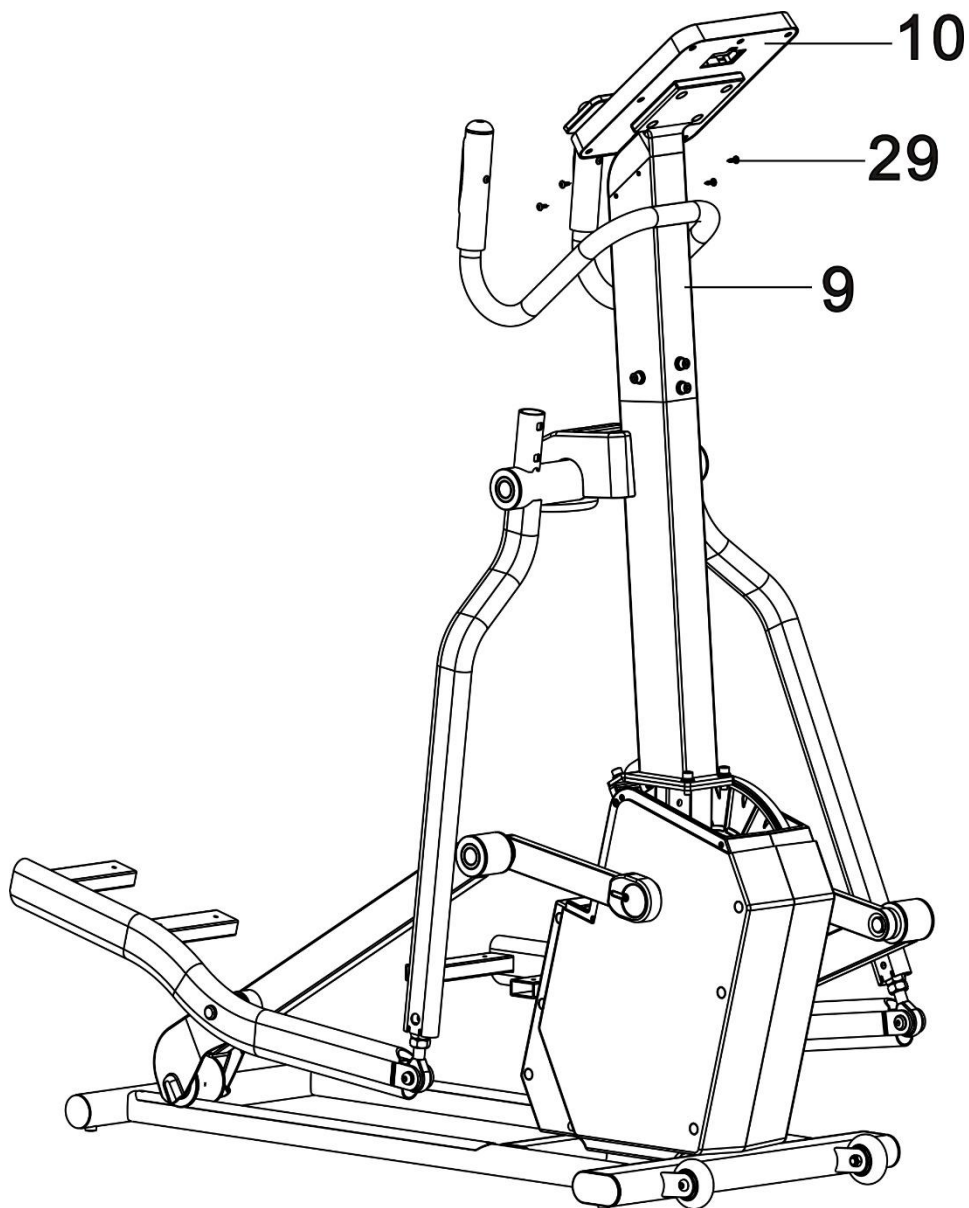

Крок 5

1. З'єднайте контакт роз'єму сигнатурного кабелю консолі(10) з контактом роз'єму кабелю кронштейну передніх поручнів(9), будь ласка, будьте уважні, щоб напрямок обох контактів роз'ємів збігався, але не використовуйте сильні зусилля до роз'ємів, щоб не пошкодити їх.
2. Прикріпіть консоль(10) до кронштейну передніх поручнів(9) 4-ма гвинтами M4x16(29) і за допомогою викрутки(34) щільно закріпіть їх.

Інструкції з монтажу

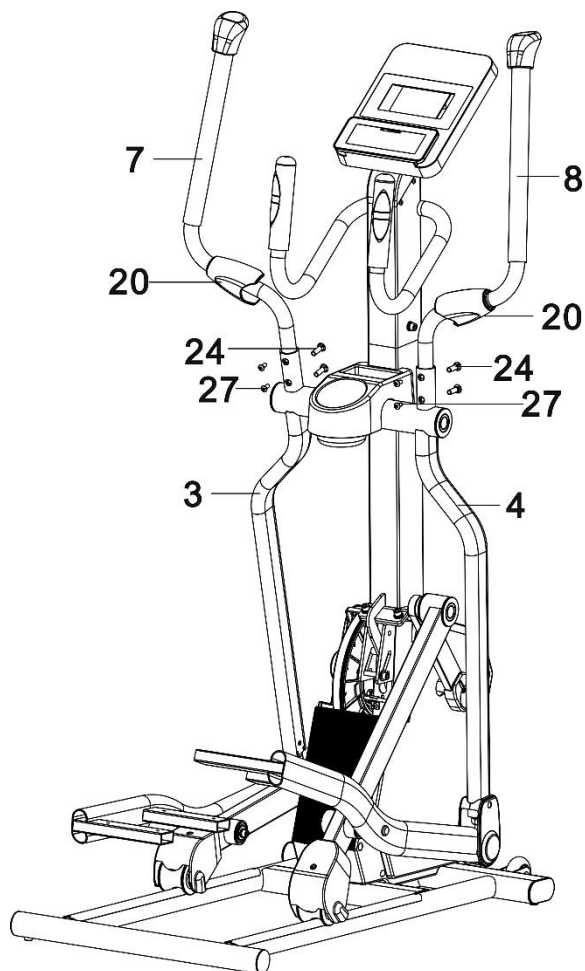

Крок 6

1. Встановіть верхню втулку поручня(20) на верхню частину лівого поручня(7), а потім прикріпіть верхню частину лівого поручня(7) до нижньої частини лівого поручня(3) за допомогою 2 гвинтів(24) і круглого шестигранного болта М6*12(27), а потім за допомогою шестигранного ключа на 5 щільно закріпіть.
2. Зробіть те ж саме з верхньою частиною правого поручня(8)

Інструкції з монтажу

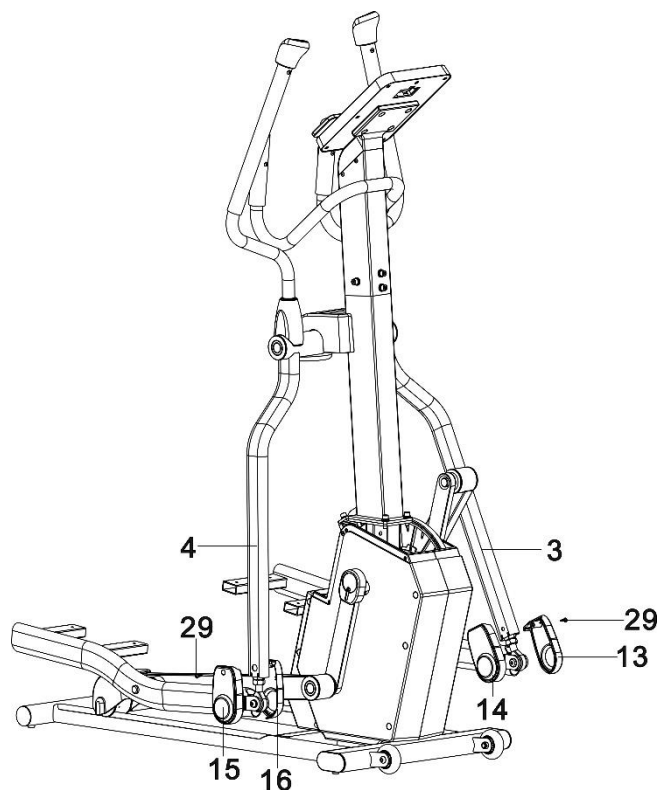

Крок 7

1. Встановіть внутрішню кришку нижньої частини лівого поручня(14) на нижню частину лівого поручня(3), потім закріпіть зовнішню кришку нижньої частини лівого поручня(13) та внутрішню кришку нижньої частини лівого поручня за допомогою одного саморізу М4*16(29) за допомогою
2. Виконайте ті ж самі дії, щоб закріпити внутрішню кришку нижньої частини правого поручня(16) та зовнішню кришку нижньої частини правого поручня(17).

Інструкції з монтажу

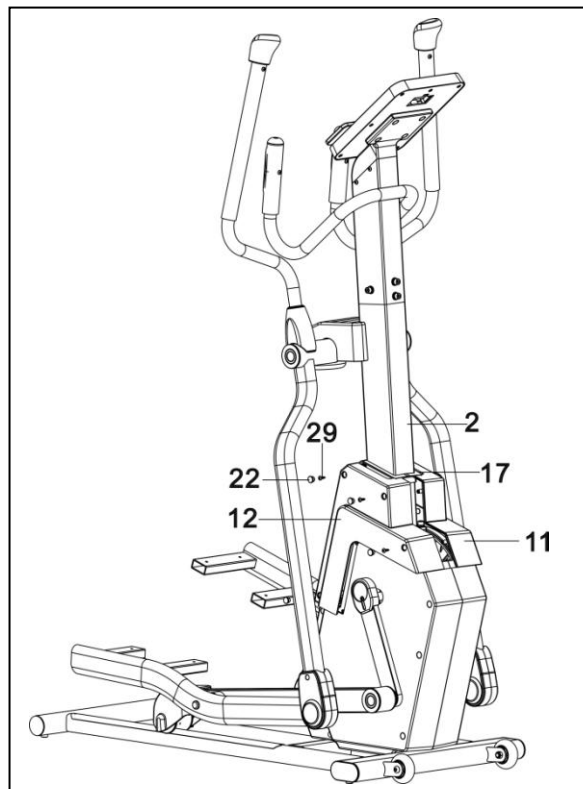

Крок 8

1. Прикріпіть ліву верхню кришку ланцюга(11) до нижньої опорної трубки поручнів(2), потім закріпіть ліву верхню кришку ланцюга(11) і праву верхню кришку ланцюга(12) 4-ма саморізами M4*16(29) за допомогою шестигранного ключа(34). Після цього прикріпіть верхню кришку ланцюга(17) до нижньої опорної трубки поручнів(2), потім щільно закріпіть ліву і праву верхню кришку ланцюга.
2. Встановіть ковпачок для отвору(22) на праву верхню кришку ланцюга(12)

Інструкції з монтажу

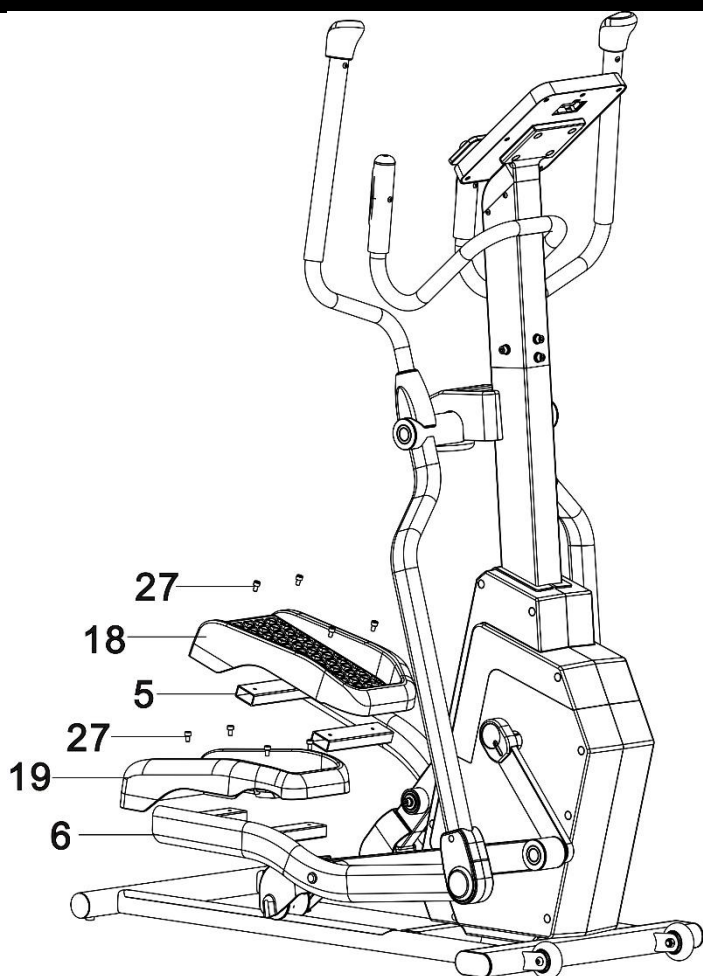

Крок 9

1. Встановіть ліву педаль(18) на кронштейн лівої педалі(5), а потім міцно закріпіть їх 4-ма круглими шестигранными болтами М6*12(27) за допомогою шестигранного ключа на 5мм(32).
2. Повторіть той самий крок, щоб закріпити праву педаль(19).

Інструкції з монтажу

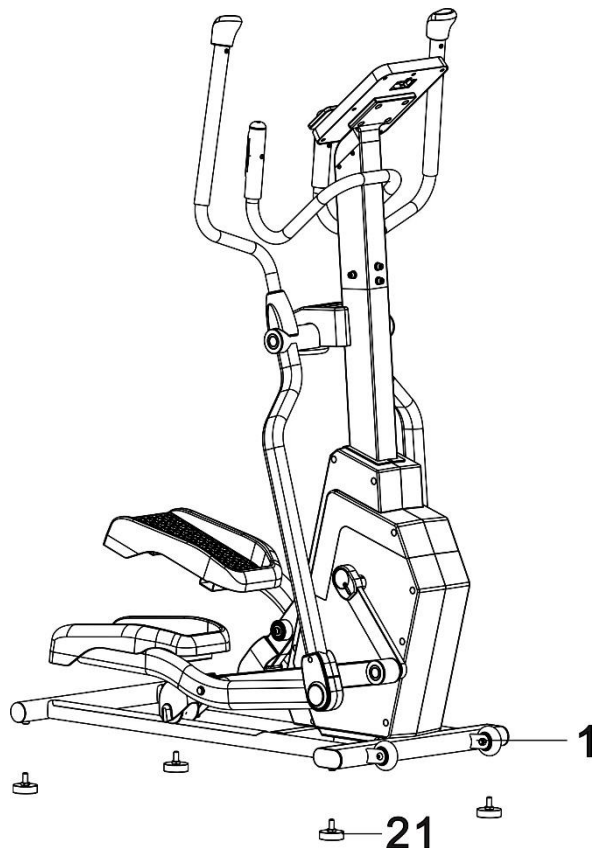

Крок 10

Прикріпіть 4 шт. підніжок(21) до нижньої частини основної рами.

Інструкції з використання комп'ютера

А) Опис функцій:

1. MANUAL (РУЧНИЙ РЕЖИМ): Базове тренування, ви можете вручну встановити цільовий показник для TIME (ЧАС), CAL (КАЛОРІЇ), DIST (ДИСТАНЦІЯ), PULSLE (ПУЛЬС).
2. PROGRAM (ПРОГРАМА): P1~P12, набір з 12-ти різних програм
3. WATT PROGRAM (ВАТТ ПРОГРАМА): програма на 1 Вт .
4. BODY FAT TESTER PROGRAM (ПРОГРАМА ВИРАХУВАННЯ ЖИРОВИХ НАКОПИЧЕНЬ).
5. H.R.C. (ЧСС): 55%, 65%, 75%, 85% всього 4 різних ЦІЛЬОВИХ (TARGET) налаштування режиму частоти серцевих скорочень, використовуйте частоту серцевих скорочень для управління автоматичним регулюванням ОПОРУ (RESISTANCE).
6. USER PROGRAM (КОРИСТУВАЦЬКА ПРОГРАМА): Користувач може встановити декілька налаштувань значень ОПОРУ.

В) Опис кнопок:

START/STOP (СТАРТ/СТОП):

1. Розпочати або призупинити тренування
2. Запустіть тестер показників тіла
3. Затисніть кнопку на 3 секунди, дані консолі обнуляться, окрім загальної відстані.

- : 1. Натисніть цю кнопку, щоб вибрати програму розділі програмування.
2. Натисніть цю кнопку, щоб зменшити значення в процесі налаштування параметра.
3. Натисніть цю кнопку, щоб зменшити рівень опору під час тренування.
- +: 1. Натисніть цю кнопку, щоб вибрати програму розділі програмування.
2. Натисніть цю кнопку, щоб збільшити значення в процесі налаштування параметра.
3. Натисніть цю кнопку, щоб збільшити рівень опору під час тренування.

ENTER (ВВОД):

1. Натисніть цю кнопку, щоб підтвердити обрану програму в рамках обраного процесу.
2. Натисніть цю кнопку, щоб підтвердити значення в процесі налаштування параметра.

RECOVERY (ВІДНОВЛЕННЯ): Натисніть цю кнопку, щоб виконати 60-секундне тестування відновлення частоти серцевих скорочень після введення даних про частоту серцевих скорочень.

Перевірка частоти серцевих скорочень покаже 6 рівнів через 1 хвилину. F1 - найкраща ситуація, а F6 - найгірша.

MODE (РЕЖИМ): Натисніть цю кнопку, щоб вибрати параметри RPM (ОБЕРТІВ ЗА ХВИЛИНУ) або SPEED/ODD (ШВИДКІСТЬ), або DIST (ДИСТАНЦІЯ), WATT (ВАТТ) або CALORIES (КАЛОРІЇ).

Обслуговування

С. Інструкція з експлуатації:

1. Коли система увімкнена, весь екран буде підсвічуватися.
2. Після входу в режим тренування використовуйте + або DOWN для вибору програми тренування, включаючи наступні: MANUAL, PRE-SET PROGRAM, WATT PROGRAM, BODY TESTER PROGRAM, H.R.C., USER PROGRAM. Натисніть [ENTER] для підтвердження обраної програми.
3. ФУНКЦІЇ КОНСОЛІ:
 - SPEED (ШВИДКІСТЬ): Відображається швидкість тренування, максимальна швидкість - 99,9 км/год.
 - RPM (ОБЕРТИ ЗА ХВИЛИНУ): Відображається кількість оборотів за хвилину під час тренування.
 - TIME (ЧАС): Відображається час тренування, діапазон від 0.00 до 99:59, Користувач також може встановити заданий час тренування.
 - DIST (ДИСТАНЦІЯ): Відображається відстань, що долається під час тренування, діапазон становить від 0,00 до 999,9 км. Користувач також може встановити для тренування задану відстань.
 - ODO: Відображається загальна дистанція, що подолано під час тренування, діапазон становить від 0,00 до 9999км.
 - CAL (КАЛОРІЇ): Відображаються калорії, що були спалені під час тренування, діапазон становить від 0,0 до 9999 км. Користувач також може встановити для тренування задану кількість калорій.
 - WATT (БАТТ): Відображається значення потужності тренування.
 - HEART RATE (ЧАСТОТА СЕРЦЕВИХ СКОРОЧЕНЬ): Відображаються дані про частоту серцевих скорочень користувача.
 - TARGET H.R. (ЦІЛЬОВА ЧСС): Відображається цільова частота серцебиття користувача.
 - PROGRAM (ПРОГРАМА): Відображається програма тренування, всього є 24 програми на вибір.
 - LEVEL (РІВЕНЬ): Відображається рівень опору під час тренування, загальний рівень - 16.
4. НАЛАШТУВАННЯ ПАРАМЕТРІВ:
 - a. Параметр: Існує 6 параметрів, які можуть бути встановлені користувачами: TIME/DISTANCE/CALORIES/AGE/WATT/TARGET HEART RATE (ЧАС/ВІДСТАНЬ/КАЛОРІЇ/ВІК/БАТТ/ЦІЛЬОВА ЧСС).
 - b. Налаштування параметрів: Користувач може встановити певний параметр у режимах MANUAL (РУЧНИЙ), RE-SET PROGRAM (ПЕРЕДВСТАНОВЛЕНА ПРОГРАМА), WATT PROGRAM (ПРОГРАМА БАТТ), BODY TESTER PROGRAM (ПРОГРАМА ТЕСТУВАННЯ ОРГАНІЗМУ), H.R.C. (ЧСС), USER PROGRAM (ПРОГРАМА КОРИСТУВАЧА) та TARGET HEART RATE CONROL (ЦІЛЬОВИЙ КОНТРОЛЬ СЕРЦЕБИТТЯ). Але, будь ласка, зверніть увагу, що не всі параметри можна регулювати у всіх програмах, і TIME/DISTANCE (ЧАС/ВІДСТАНЬ) не можна встановлювати одночасно.
 - c. Спочатку виберіть програму, потім натисніть кнопку ENTER, параметр TIME (ЧАС) почне блимати, будь ласка, натисніть +/-, щоб встановити значення часу, потім натисніть ENTER, щоб перейти до наступного параметра, вікно почне блимати, знову натисніть +/-, щоб встановити значення. Натисніть START (СТАРТ), щоб розпочати тренування після того, як ви закінчите введення значень всіх параметрів.

Обслуговування

d. Діапазон і деталізація налаштування параметрів:

Параметр	Діапазон	Дані за замовч.	Мінім. крок	ІНСТРУКЦІЇ
TIME (ЧАС)	0:00~99:00	00:00	± 1:00	1. Показник часу буде збільшуватись, якщо ви не задали дані 2. Час буде відраховуватись у зворотному порядку до 0, якщо ви встановили значення параметру
DISTANCE (ВІДСТАНЬ)	0,00~999,0	0,00	±1,0	1. Показник відстані буде зростати, якщо ви його не встановлювали 2. Відстань буде відраховуватись у зворотному порядку до 0, якщо ви встановили значення параметру
CALORIES (КАЛОРИЇ)	0~9995	0	±5	1. Показник калорій буде зростати, якщо ви його не встановлювали 2. Калорії будуть відраховуватись у зворотному порядку до 0, якщо ви встановили значення параметру
WATT	50~250	100	±5	Потужність можна встановити за допомогою програми WATT.
AGE (ВІК)	10~99	30	±1	Частота серцевих скорочень буде розраховуватись залежно від віку. Коли частота серцевих скорочень перевищить цільову частоту серцевих скорочень, дані почнуть блимати.
HEART RATE (ЧСС)	60~220	60	±1	Цільову частоту серцевих скорочень можна встановити за допомогою програми THС.

5. РУЧНИЙ РЕЖИМ (P1):

Натисніть "+" або "-", щоб вибрати режим P1, потім натисніть ENTER, щоб встановити параметр TIME (ЧАС), натисніть "+" або "-", щоб відкоригувати дані, а потім натисніть ENTER, щоб зберегти значення і встановити наступний параметр (якщо ви встановили цільовий час тренування, то параметр DISTANCE (ВІДСТАНЬ) не може бути встановлений одночасно). Продовжуйте налаштування параметрів або натисніть "START/STOP", щоб розпочати тренування, користувач може регулювати рівень опору під час тренування.

УВАГА: Консоль видасть звуковий сигнал, коли один з налаштованих параметрів добіжить до 0, і орбітрек зупиниться в той же час. Користувач може натиснути "START/STOP", щоб продовжити тренування з урахуванням для іншого незавершеного процесу налаштованих параметрів.

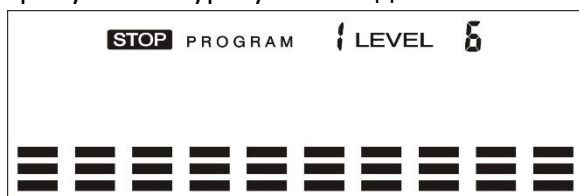

6. Попередньо встановлена ПРОГРАМА (P2-P13)

Всього існує 12 попередньо встановлених програм, кожна з яких має 16 рівнів налаштування опору.

Натисніть "+" або "-", щоб вибрати одну з попередньо встановлених програм і натисніть "ENTER", щоб підтвердити вибір. Натисніть "+" або "-", щоб відрегулювати дату для встановлення часу, а потім натисніть "ENTER", щоб зберегти значення і встановити наступний параметр (якщо ви встановили цільовий час тренування, то параметр DISTANCE (ВІДСТАНЬ) не може бути встановлений одночасно). Продовжуйте налаштування параметрів або натисніть "START/STOP", щоб розпочати тренування, система буде проводити тренування відповідно до попередньо встановленої програми, і користувач може натискати "+" або "-", щоб відрегулювати відображення програми під час тренування.

Нижче наведено схему виконання програм:

Обслуговування

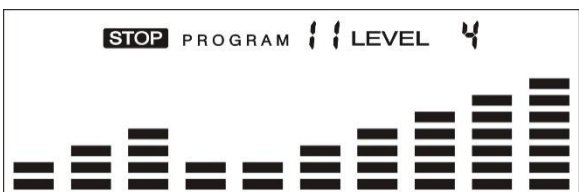
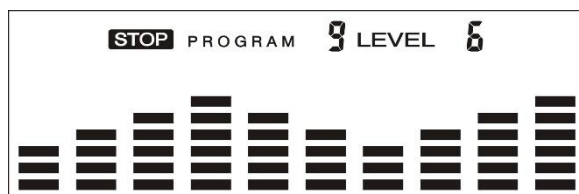
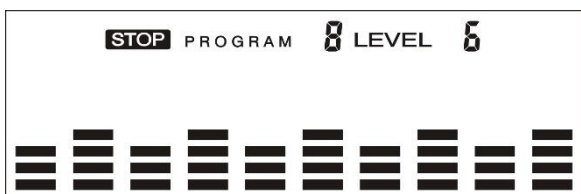
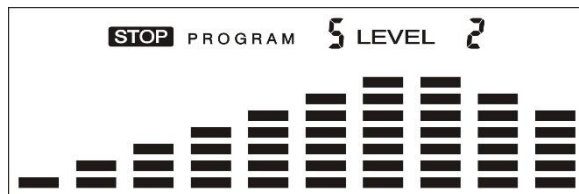
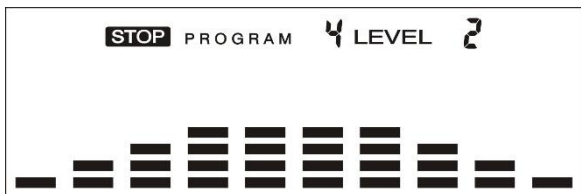
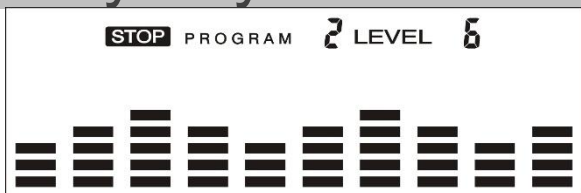

Обслуговування

7. Програма WATT (P14)

Кнопками "+" або "-" виберіть P14 і натисніть "ENTER", щоб встановити значення часу. Натисніть "+" або "-", щоб відрегулювати дату для встановлення часу, а потім натисніть "ENTER", щоб зберегти значення і встановити наступний параметр (якщо ви встановили цільовий час тренування, то параметр DISTANCE (ВІДСТАНЬ) не може бути встановлений одночасно). Натисніть "START/STOP", щоб розпочати тренування.

УВАГА: Консоль видасть звуковий сигнал, коли один з налаштованих параметрів добіжить до 0, і орбітрек зупиниться в той же час. Користувач може натиснути "START/STOP", щоб продовжити тренування з урахуванням для іншого незавершеного процесу налаштованих параметрів. Система буде регулювати рівень опору відповідно до швидкості, щоб досягти заданих даних параметрів програми WATT, і користувач може змінювати дані параметрів програми WATT, натискаючи клавішу "+/-".

Нижче наведено схему виконання програми WATT :

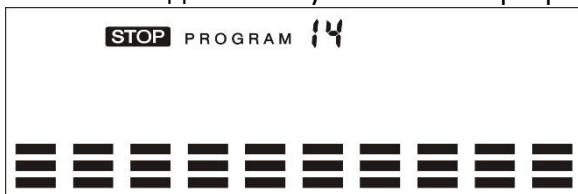

8. Програма BODY FAT TESTER (ВИРАХУВАННЯ ЖИРОВИХ НАКОПИЧЕНЬ).

Кнопками "+" або "-" виберіть P15 і натисніть "ENTER", щоб встановити Стать. Натисніть "+" або "-", щоб змінити дату, а потім натисніть "ENTER", щоб зберегти значення і встановити висоту. Натисніть "START / STOP", щоб почати тестування після налаштування всіх параметрів (статі, зросту, ваги, віку та інших параметрів), потім утримуйте поручень з пульсометром, і через 15 секунд на дисплеї відобразиться результат. Натисніть "START/STOP" ще раз, щоб повернутися до головного вікна.

УВАГА: Існує 9 результатів для типу статури: Тип 1 - від 5% до 9%; Тип 2 - від 10% до 14%, Тип 3 - від 15% до 19%, Тип 4 - від 20 до 24%, Тип 5 - від 25% до 29%, Тип 6 - від 30% до 39%, Тип 7 - від 35% до 39%, Тип 8 - від 40% до 44%, Тип 9 - від 45% до 50%.

BMR означає "коефіцієнт основного метаболізму" (Basal Metabolism Ratio).

IMT означає "індекс маси тіла" (Body Mass Index)

9. Програма заданої ЧСС (P16)

Кнопками "+" або "-" виберіть P16 і натисніть "ENTER", щоб встановити значення часу. Натисніть "+" або "-", щоб відрегулювати дату для встановлення часу, а потім натисніть "ENTER", щоб зберегти значення і встановити наступний параметр (якщо ви встановили цільовий час тренування, то параметр DISTANCE (ВІДСТАНЬ) не може бути встановлений одночасно). Натисніть "START/STOP", щоб розпочати тренування.

УВАГА: Значення частоти серцевих скорочень буде блимати, якщо частота серцевих скорочень перевищує задану частоту серцевих скорочень.

Нижче наведено схему виконання програми:

Обслуговування

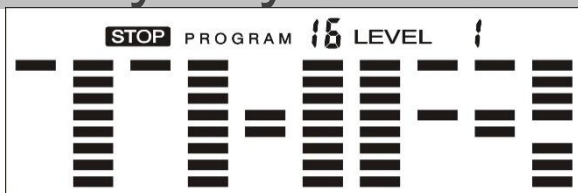

10. Програма HEART RATE CONTROL (P17-P20):

Кнопками "+" або "-" виберіть HEART RATE CONTROL PROGRAM (МОНІТОРИНГ СЕРЦЕВОГО РИТМУ) і натисніть "ENTER", щоб встановити значення часу. Натисніть "+" або "-", щоб відрегулювати дату для встановлення часу, а потім натисніть "ENTER", щоб зберегти значення і встановити наступний параметр (якщо ви встановили цільовий час тренування, то параметр DISTANCE (ВІДСТАНЬ) не може бути встановлений одночасно). Натисніть "START/STOP", щоб розпочати тренування після того, як ви закінчите введення значень всіх параметрів. Всього існує 4 види програм:

HRC - 55% ЦІЛЬОВИЙ ПОКАЗНИК ЧСС = 55% від (220 - ВІК)

HRC - 65% ЦІЛЬОВИЙ ПОКАЗНИК ЧСС = 65% від (220 - ВІК)

HRC - 75% ЦІЛЬОВИЙ ПОКАЗНИК ЧСС = 75% від (220 - ВІК)

HRC - 85% ЦІЛЬОВИЙ ПОКАЗНИК ЧСС = 85% від (220 - ВІК)

УВАГА: Рівень опору буде регулюватися автоматично, коли частота серцевих скорочень буде вищою або нижчою за цільову частоту серцевих скорочень (різниця становить ± 5), навантаження опору буде збільшуватися або зменшуватися на 1 рівень кожні 20 секунд. Консоль видасть звуковий сигнал, коли один з налаштованих параметрів добіжить до 0, і орбітрек в той же час зупиниться. Користувач може натиснути "START/STOP", щоб продовжити тренування з урахуванням для іншого незавершеного процесу налаштованих параметрів.

Нижче наведено схему виконання програм:

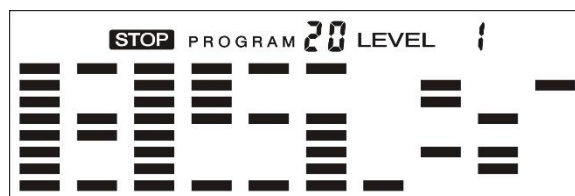
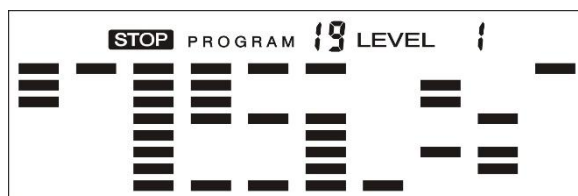
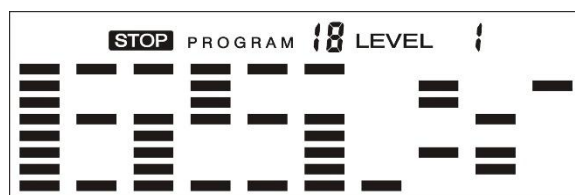
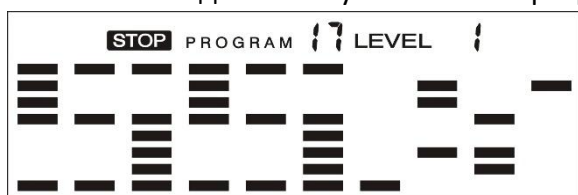

11. КОРИСТУВАЦЬКА ПРОГРАМА (P21-P24)

Існує 4 користувальницькі програми. Кнопками "+" або "-" виберіть користувача і натисніть "ENTER", щоб встановити значення часу. Натисніть "+" або "-", щоб відрегулювати дату для встановлення часу, а потім натисніть "ENTER", щоб зберегти значення і встановити наступний параметр (якщо ви встановили цільовий час тренування, то параметр DISTANCE (ВІДСТАНЬ) не може бути встановлений одночасно). Після встановлення всіх параметрів параметр рівня блиматиме зі значенням "1", натисніть "+/-", щоб налаштувати рівень опору, а потім натисніть ENTER, щоб продовжити

Обслуговування

встановлення параметра (максимальний рівень - 9). Натисніть "START/STOP", щоб розпочати тренування після того, як ви закінчите введення значень всіх параметрів.

УВАГА: Консоль видасть звуковий сигнал, коли один з налаштованих параметрів добіжить до 0, і орбітрек в той же час зупиниться. Користувач може натиснути "START/STOP", щоб продовжити

тренування з урахуванням для іншого незавершеного процесу налаштованих параметрів.

Нижче наведено схему виконання програми:

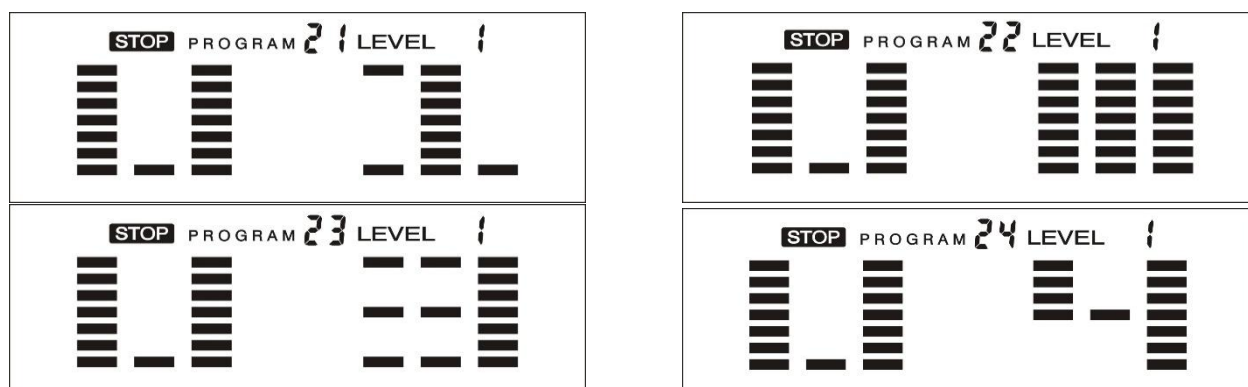

12. ІНСТРУКЦІЯ ДО ЗАСТОСУНКУ KINOMAP:

Для того, щоб скористатися цією функцією, користувач повинен спочатку завантажити застосунок Kinomap APP, а потім виконати наведені нижче дії:

По-перше, відкрийте застосунок Kinomap і увійдіть до вкладки управління обладнанням (Equipment Management):

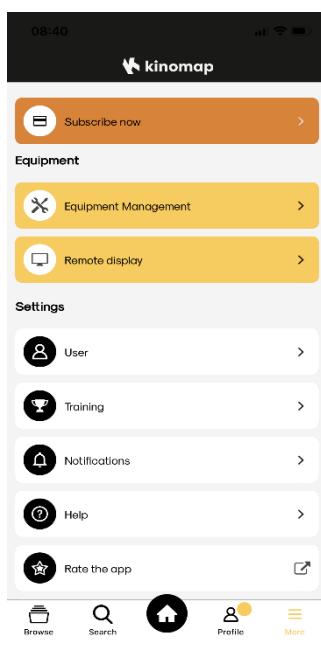

Обслуговування

У інтерфейсі вкладки управління обладнанням натисніть "+" у правому верхньому куті, щоб додати обладнання:

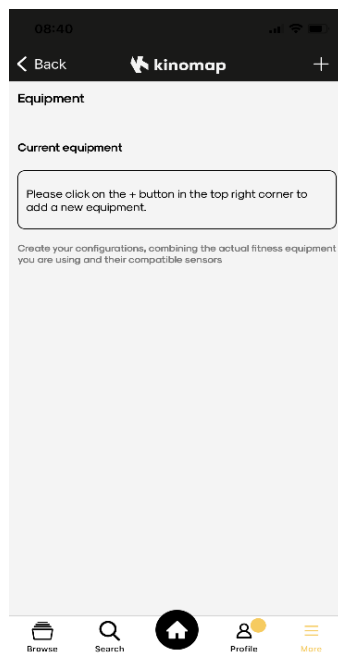

Виберіть орбітрек (еліптичний тренажер) серед запропонованих видів тренажерів інтерфейсу вкладки "My Equipment" (Моє обладнання), а потім виберіть торгову марку виробника "FTMS" на наступній сторінці:

Обслуговування

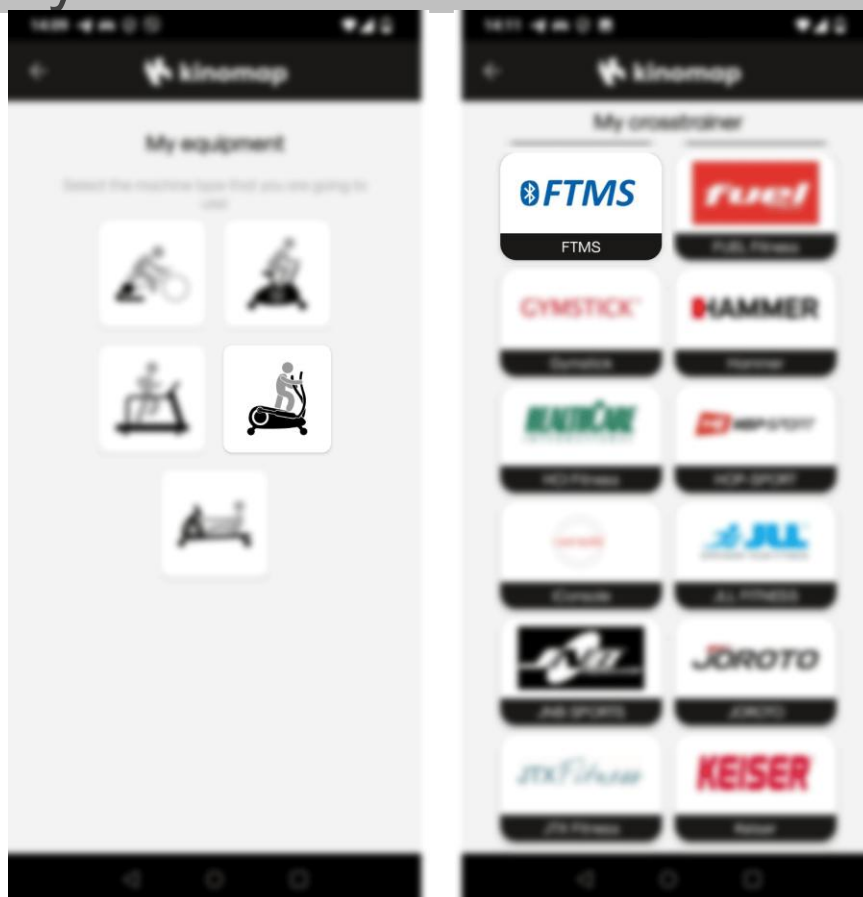

Потім з'явиться наведений нижче інтерфейс і виберіть модель для з'єднання за допомогою Bluetooth (будь ласка, зверніть увагу, що користувач повинен спочатку увімкнути Bluetooth на телефоні або планшеті, щоб скористатися цією функцією).. Реєстрація тренажера «Введіть будь яке значення - ЗБЕРЕГТИ».

Готово! Тренажер приєднано до за стосунку.

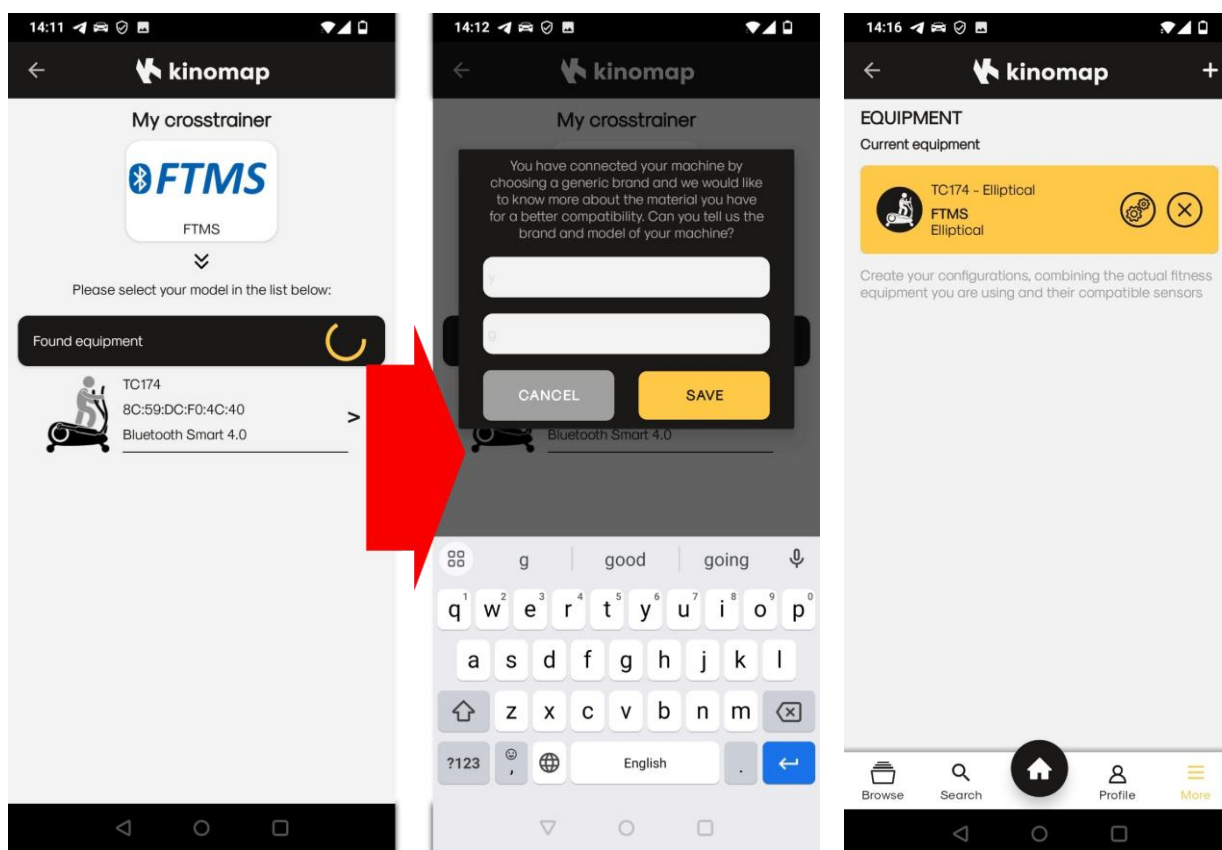

Обслуговування

1. Регулярно перевіряйте, чи міцно закріплені болти і гайки кожної деталі, чи зафіксована регулювальна ручка, чи вільно обертаються рухливі частини, чи немає зношених або пошкоджених деталей. Якщо ці деталі знаходяться в хорошому стані, безпека обладнання може вважатись гарантованою;
2. Будь-які зношені або пошкоджені деталі повинні бути негайно демонтовані або відправлені в центр технічного обслуговування для заміни.
3. Тримайте обладнання в чистоті, але не протирайте його кислотними, лужними або органічними розчинами.

Виявлення та усунення несправностей:

Несправність	Першопричина	Рішення
Основна рама стоїть нерівно	<ol style="list-style-type: none">1. Місцевість має нерівності2. Під час встановлення основна рама не була вирівняна.	<ol style="list-style-type: none">1. Усуньте дрібниці, що перешкоджають2. Ослабте болт кріплення стійки, щоб вирівняти основу, а потім затягніть болт3. Відрегулюйте кришку ексцентрикової нижньої трубки
Поручень нестабільний	Гвинт ослаблений	Затягніть гвинт
Обертові деталі мають ненормальний звук	Порушення зазору	Відкрийте кожух, щоб відрегулювати
Низький рівень опору	<ol style="list-style-type: none">1. Зазор небажано збільшується2. Спінер пошкоджено3. Ковзання ременя	<ol style="list-style-type: none">1. Відкрийте кожух, щоб відрегулювати2. Замініть3. Відкрийте кожух, щоб відрегулювати

Перелік деталей

№	ОПИС ДЕТАЛЕЙ	ХАР-КИ	К-ТЬ	№	ОПИС ДЕТАЛЕЙ	ХАР-КИ	К-ТЬ
1	ОСНОВНА РАМА		1	31	ПЛОСКА ШАЙБА	φ 6,5* φ 13*Т1,0 мм	2
2	НИЖНЯ ОПОРНА ТРУБКА ПОРУЧНІВ		1	32	ПЛОСКА ШАЙБА	φ 8,5* φ 17*Т1,5мм	18
3	ЛІВИЙ КРОНШТЕЙН ШКІВА		1	33	ПРУЖИННА ШАЙБА	φ 6,1* φ 9,3*Т1,6мм	2
4	ПРАВИЙ КРОНШТЕЙН ШКІВА		1	34	ХВИЛЯСТА ШАЙБА	φ 17,5* φ 22*Т0,3mm	1
5	КРОНШТЕЙН ЛІВОЇ ПЕДАЛІ		1	35	НЕЙЛОНОВА ГАЙКА	M8	9
6	КРОНШТЕЙН ПРАВОЇ ПЕДАЛІ		1	36	ГАЙКА	M6	1
7	НИЖНЯ ЧАСТИНА ПРАВОГО ПОРУЧНЯ		1	37	ВТУЛКА ШКІВА РЕМІННОЇ ПЕРЕДАЧІ	φ22*φ17,5*8,4	1
8	НИЖНЯ ЧАСТИНА ПРАВОГО ПОРУЧНЯ		1	38	ВТУЛКА МАХОВИКА	φ20*φ15,5*47,25	1
9	ВЕРХНЯ ЧАСТИНА ЛІВОГО ПОРУЧНЯ		1	39	ВАЛ МАХОВИКА	φ27*23,9*φ15*106	1
10	ВЕРХНЯ ЧАСТИНА ПРАВОГО ПОРУЧНЯ		1	40	ПЛАСТИНА ДЛЯ КРІПЛЕННЯ ШКІВА РЕМІННОЇ ПЕРЕДАЧІ	φ96*Т6,0*φ17*237	1
11	КРОНШТЕЙН ПЕРЕДНІХ ПОРУЧНІВ		1	41	МАХОВИК	φ200*38	1
12	КРИВОШИП		2	42	ОПЕРТЯ	6003Z	2
13	КРІПИЛЬНА ПЛАСТИНА ЗОВНІШНЬОЇ МАГНІТНОЇ ПАНЕЛІ		1	43	ОПЕРТЯ	6002Z	2
14	ПЛАСТИНА ДЛЯ КРІПЛЕННЯ ЛІВОЇ КРИШКИ ЛАНЦЮГА		1	44	ШКІВ РЕМІННОЇ ПЕРЕДАЧІ	φ265*Т22	1
15	ПЛАСТИНА ДЛЯ КРІПЛЕННЯ ПРАВОЇ КРИШКИ ЛАНЦЮГА		1	45	ПІВДЕННИЙ МАГНІТНИЙ ПОЛЮС (S)	40*25*10	4
16	КРІПИЛЬНА ПЛАСТИНА ЗОВНІШНЬОЇ МАГНІТНОЇ ПАНЕЛІ		1	46	ПІВНІЧНИЙ МАГНІТНИЙ ПОЛЮС (N)	40*25*10	4
17	ПЛАСТИНА ДЛЯ ФІКСАЦІЇ НАТЯЖНОГО РОЛИКА		1	47	НАТЯЖНЕ КОЛЕСО	φ42*26,5мм	1
18	НАПІВКРУГЛИЙ ШЕСТИГРАННИЙ БОЛТ	M8*40мм	2	48	РЕМІНЬ ПРИВОДУ	400J6	1
19	БОЛТ	M6*12мм	2	49	КІЛЬЦЕ ВАЛУ	φ 15,7* φ 19,4*Т1,0мм	1
20	КРУГЛИЙ ШЕСТИГРАННИЙ БОЛТ	M8*90мм	1	50	ПРУЖИНА	φ 0,8*10*50мм	1
21	КРУГЛИЙ ШЕСТИГРАННИЙ БОЛТ	M8*50мм	1	51	ТОРЦЕВА КРИШКА	φ60*15*M10*25	4
22	КРУГЛИЙ ШЕСТИГРАННИЙ БОЛТ	M8*35мм	2	52	РУХОМЕ КОЛЕСО	62*24мм	2
23	КРУГЛИЙ ШЕСТИГРАННИЙ БОЛТ	M8*20мм	10	53	ВНУТРІШНЯ ЗАГЛУШКА	40*80	2
24	КРУГЛИЙ ШЕСТИГРАННИЙ БОЛТ	M6*12мм	18	54	ПРОВІД ДВИГУНА	φ6*258*φ1,5*333	1
25	КРУГЛИЙ ШЕСТИГРАННИЙ БОЛТ	M6*60мм	1	55	КРУГЛА ВНУТРІШНЯ ЗАГЛУШКА	Ф42	2
26	САМОРИЗ	ST3*10	4	56	МАГНІТНИЙ КРІПИЛЬНИЙ КРОНШТЕЙН	256*45*13 PP	1
27	САМОРИЗ	ST4*16	32	57	ХВИЛЯСТА ШАЙБА	φ 19,5* φ 30*Т0,3mm	4
28	ГВИНТ ІЗ ХРЕСТОПОДІБНИМ ШЛІЦОМ	M4*8мм	8	58	ПЛАСТИКОВА ВТУЛКА	φ 38* φ 19,3*8,2мм	4
29	ГВИНТ ІЗ ХРЕСТОПОДІБНИМ ШЛІЦОМ	M4*6мм	2	59	НАПІВКРУГЛИЙ ШЕСТИГРАННИЙ БОЛТ	M8*15мм	6
30	ШЕСТИГРАННИЙ БОЛТ	M6*8мм	2	60	КРУГЛИЙ ШЕСТИГРАННИЙ БОЛТ	M8*15мм	6

№	ОПИС ДЕТАЛЕЙ	ХАР-КИ	К-ТЬ
61	ПЛОСКА ШАЙБА	φ 8,5* φ 23*Т1,5	4
62	ПЛОСКА ШАЙБА	φ 6,5* φ 19*Т1,2mm	4
63	ТРУБЧАСТА ВТУЛКА РОЛИКА	φ22*φ17,5*53,8	2
64	ВІСЬ ШКІВА	φ12*67,5*М6mm	2
65	ПРУЖИННА ШАЙБА	φ 8,5* φ 14*Т2,5mm	6
66	ОПЕРТЯ	6903Z	4
67	ОПЕРТЯ	6001Z	4
68	ПОЛІУРЕТАНОВИЙ ШКІВ	φ61,5*φ28*50,5	2
69	ПОРОШКОВА ВТУЛКА ОСІ ШКІВА	φ20*6,4 мм	4
70	ПЛАСТИКОВА ЗОВНІШНЯ ВТУЛКА	φ 50,8*24,4мм	4
71	ПЛАСТИКОВА ВНУТРІШНЯ ВТУЛКА	φ 50,8*24,4мм	4
72	КОВПАЧОК ДЛЯ ПОРУЧНЯ	φ 30,8* φ 25*10мм	4
73	ШЕСТИГРАННИЙ БОЛТ	φ14ХМ8	2
74	ВНУТРІШНЯ ЗАГЛУШКА	20*40мм ПВХ	4
75	ГВИНТ	φ8*26*М6*15	4
76	З'ЄДНУВАЛЬНА ВТУЛКА	М14*36	2
77	ГАЙКА	М14	2
78	САМОРИЗ	ST4*16мм	2
79	НАКЛАДКИ З ПІНИ ДЛЯ ПОРУЧНІВ	23*Т3,0*490мм	2
80	КОВПАЧОК ДЛЯ ПОРУЧНЯ		2
81	ВТУЛКА ПОРУЧНЯ	φ25*Т3,0*150мм	2
82	ВНУТРІШНЯ ЗАГЛУШКА	φ 25,4	2
83	ЗАХИСНА КРИШКА		2
84	НИЖНІЙ КРОНШТЕЙН		1
85	КРИШКА ШКІВА		2
86	ЛІВА ПЕДАЛЬ		1
87	ВНУТРІШНЯ КРИШКА НИЖНЬОЇ ЧАСТИНИ ЛІВОГО ПОРУЧНЯ		1
88	ЗОВНІШНЯ КРИШКА НИЖНЬОЇ ЧАСТИНИ ЛІВОГО ПОРУЧНЯ		1
89	ПРАВА ПЕДАЛЬ		1
90	ВНУТРІШНЯ КРИШКА НИЖНЬОЇ ЧАСТИНИ ПРАВОГО ПОРУЧНЯ		1

№	ОПИС ДЕТАЛЕЙ	ХАР-КИ	К-ТЬ
91	ЗОВНІШНЯ КРИШКА НИЖНЬОЇ ЧАСТИНИ ПРАВОГО ПОРУЧНЯ		1
92	ДЕКОРАТИВНА КРИШКА КОНСОЛІ		1
93	ВЕРХНЯ ВТУЛКА ПОРУЧНЯ		2
94	ЛІВА ЗАХИСНА ВТУЛКА ЛАНЦЮГА		1
95	ПОРЦЕЛЯНОВИЙ КОВПАЧОК		17
96	ПРАВА КРИШКА ЛАНЦЮГА		1
97	ПРАВА ВЕРХНЯ ВТУЛКА КРИШКИ ЛАНЦЮГА		1
98	ЛІВА КРИШКА ЛАНЦЮГА		1
99	ЛІВА ВЕРХНЯ ЗАХИСНА ВТУЛКА ЛАНЦЮГА		1
100	ВЕРХНЯ КРИШКА КОНСОЛІ		1
101	НИЖНЯ КРИШКА КОНСОЛІ		1
102	КЛАВІШНА ПАНЕЛЬ		1
103	НИЖНЯ КРИШКА КЛАВІШНОЇ ПАНЕЛІ		1
104	КРИШКА АКУМУЛЯТОРА		1
105	КОНСОЛЬ		1
106	МЕМБРАННИЙ КЛЮЧ		1
107	НАКЛАДКА КЛАВІШНОЇ ПАНЕЛІ		1
108	ВЕРХНЯ НАКЛАДКА		1
109	ВИВІД		1
110	АДАПТЕР		1
111	ДВИГУН		1
112	ВЕРХНІЙ КАБЕЛЬ КОНСОЛІ	350мм	1
113	НИЖНІЙ КАБЕЛЬ КОНСОЛІ	1000мм	1
114	МАГНІТНИЙ ДАТЧИК	350мм	1
115	ПУЛЬСОМЕТР НА ПОРУЧНІ		2
116	КАБЕЛЬ ПУЛЬСОМЕТРУ НА ПОРУЧНІ	750мм	1
117	САМОРИЗ	ST3*10	8
118	САМОРИЗ	ST3*8	6
119	ПРУЖИННА ШАЙБА	φ 8,1* φ 12,3*т2,1	16