

# KINGSMITH Walking Pad Treadmill

## Бігова доріжка

### Інструкція з експлуатації

Будь ласка, уважно прочитайте цю інструкцію перед використанням виробу, а потім зберігайте її в безпечному місці.



Виробник: Beijing Kingsmith Technology Co., Ltd.

Адреса: Поверх 4, Будинок 25, Район 18, АВР Park, Фентай, Пекін, Китай.

ВИГОТОВЛЕНО В КИТАЇ

Модель №. : *TRR2F*

***WalkingPad***

**KING SMITH**



## ВАЖЛИВІ ІНСТРУКЦІЇ З ТЕХНІКИ БЕЗПЕКИ

---

Цей прилад призначений для використання у приміщеннях.

 **НЕБЕЗПЕКА** – Щоб зменшити ризик ураження електричним струмом:

Завжди вимикайте цей прилад з електричної розетки одразу ж після використання та перед процедурою очищення.

 **УВАГА** – Щоб зменшити ризик опіків, пожежі, ураження електричним струмом або травмування людей::

- 1) Прилад ніколи не повинен залишатися без нагляду під час підключення до мережі. Вимикайте його з розетки, коли він не використовується, а також перед тим, як додавати чи знімати аксесуари.
- 2) Необхідний ретельний нагляд, коли цим приладом користуються або знаходяться поруч діти, інваліди або люди з фізичними вадами.
- 3) Використовуйте цей прилад лише за призначенням, як описано в цьому посібнику. Не використовуйте насадки, які не рекомендовані виробником.
- 4) Ніколи не експлуатуйте цей прилад, якщо він має пошкоджений шнур або штекер, якщо він не працює належним чином, якщо він впав або його пошкодили або він був занурений у воду. Поверніть прилад у сервісний центр для огляду та ремонту.
- 5) Не переносьте цей прилад, тримаючи його за шнур живлення та не використовуйте шнур як рукоятку.
- 6) Тримайте шнур подалі від нагрітих поверхонь.
- 7) Ніколи не просовуйте та не вставляйте які-небудь предмети в будь-який отвір на приладі.
- 8) Не використовуйте цей прилад на відкритому повітрі.
- 9) Не експлуатуйте цей прилад там, де використовуються аерозольні (розпилувальні) речовини або там, де подається кисень.
- 10) Перед тим, як від'єднати прилад від джерела живлення, переведіть усі кнопки управління в положення вимкнено, а потім вийміть вилку з розетки.

## ВАЖЛИВІ ІНСТРУКЦІЇ З ТЕХНІКИ БЕЗПЕКИ

---



### УВАГА

1. Цим приладом можуть користуватися діти віком від 8 років і старше та люди зі зниженими фізичними, сенсорними або розумовими можливостями або відсутністю досвіду та знань, якщо вони знаходяться під наглядом або їм були надані інструкції щодо безпечного використання виробу та, якщо вони розуміють всі небезпеки, які можуть бути пов'язані з використанням цього виробу. Діти не повинні грати з приладом. Чистка приладу та його обслуговування не повинні здійснюватися дітьми без нагляду.
2. Правильна утилізація цього виробу. Це маркування вказує на те, що цей прилад не слід викидати разом з іншими побутовими відходами на території ЄС. Для запобігання можливої шкоди навколишньому середовищу або здоров'ю людей від неконтрольованої утилізації відходів, слід переробляти їх відповідально, щоб сприяти повторному використанню матеріальних ресурсів. Для того, щоб передати використаний прилад для утилізації, будь ласка, скористайтесь системами збору використаного обладнання або зверніться до продавця, де товар був придбаний. Вони можуть прийняти цей виріб для подальшої утилізації у екологічно безпечний спосіб.

Цей прилад не призначений для використання особами (у тому числі дітьми) зі зниженими фізичними, сенсорними або розумовими можливостями, або з недостатнім досвідом та знаннями, якщо вони не знаходяться під наглядом та їм не були надані інструкції щодо безпечного використання виробу. Діти повинні бути під наглядом, щоб вони не гралися з приладом. **ЗАСТЕРЕЖЕННЯ:** тримайте маленьких дітей подалі від цього приладу. Контакт з рухомою поверхнею може спричинити сильні опіки через тертя.

## Зміст

---

|  |    |
|--|----|
| 01. Виріб та аксесуари                       | 02 |
| 02. Функціональна схема                      | 03 |
| 03. Посібник з налаштування                  | 07 |
| 04. Навчитися користуватися біговою доріжкою | 09 |
| 05. Торгова марка та юридичне повідомлення   | 12 |
| 06. Інструкції з техніки безпеки             | 13 |
| 07. Технічне обслуговування та регулювання   | 16 |
| 08. Заміна та утилізація                     | 17 |
| 09. .Умови зберігання                        | 18 |
| 10. .Умови транспортування                   | 18 |
| 11. Авторизовані сервісні центри:            | 18 |

## Ласкаво просимо

Дякуємо за те, що вибрали бігову доріжку KINGSMITH WalkingPad; надалі - "бігова доріжка". Вишуканий, простий та інноваційний дизайн дозволить Вам насолоджуватися якісними та приємними тренуваннями вдома. Ця бігова доріжка призначена лише для використання у житловому приміщенні. Будь ласка, не використовуйте її для комерційних, лізингових або громадських цілей.

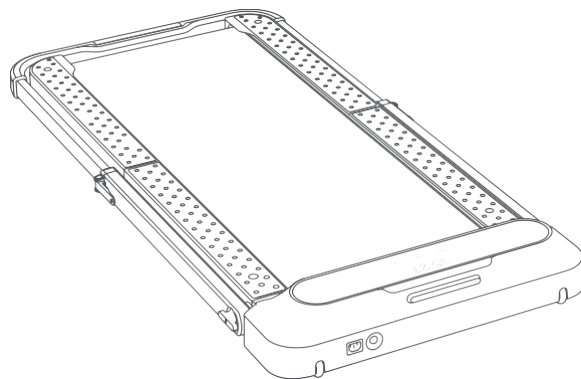

| Довідковий індекс             | Параметр  |
|-------------------------------|---|
| Відповідний вік               | Від 14-60 років   |
| Діапазон швидкості            | Режим ходьби: 0.5-6км/г(0.5-3.7mi/h)<br>Режим бігу: 0.5-10км/г(0.5-6.2mi/h) |
| Зона бігу                     | 440×1200 мм (17"×47")   |
| Максимальне навантаження      | 110 кг (240 lbs)  |
| Частота                       | 50/60 Гц  |
| Напруга                       | 220-240 В~  |
| Вхідна потужність             | 918 Ватт  |
| Вага нетто                    | 36 кг (81 lbs)  |
| Розмір у розгорнутому вигляді | 1452×720×1031 мм (57"×28"×40.5")  |
| Розмір у згорнутому вигляді   | 1000×720×162 мм (39"×28"×6")  |
| Робочий режим                 | Режим бігу/Режим ходьби   |
| Рівень шуму                   | 65dB(A)   |

## 01. Виріб та аксесуари

Будь ласка, перевірте, чи всі компоненти, що знаходяться всередині упаковки, цілі та не ушкоджені. У разі відсутності або поломки будь-якого аксесуара, будь ласка, зверніться до продавця.

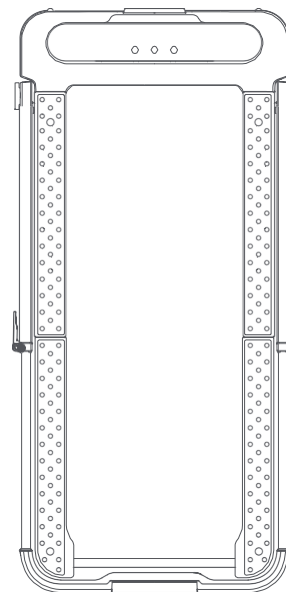

Бігова доріжка

### Аксесуари



Шнур живлення

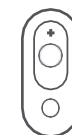

Пульт дистанційного



Пульт - шнурок



Шестигранний гайковий ключ

### керування



Замок безпеки



Силіконов а олія

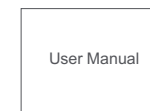

User Manual

Інструкція з експлуатації

## 02. Функціональна схема

### 1. Режим ходьби

Поручні знаходяться у горизонтальному положенні, коли бігова доріжка перебуває в режимі ходьби. Максимальна швидкість в цьому режимі - 6 км/на годину. У цьому режимі можна використовувати ручний (М) та автоматичний (А) режими. Він має обмеження швидкості 3 км/ на годину, коли бігова доріжка використовується вперше. Розблокування обмеження швидкості для отримання 6 км/ на годину можна здійснити трьома способами: завершити ознайомлення з посібником для початківців у Додатку KS Fit, пройтися по біговій доріжці 1 км, встановити обмеження швидкості у Додатку "KS Fit".

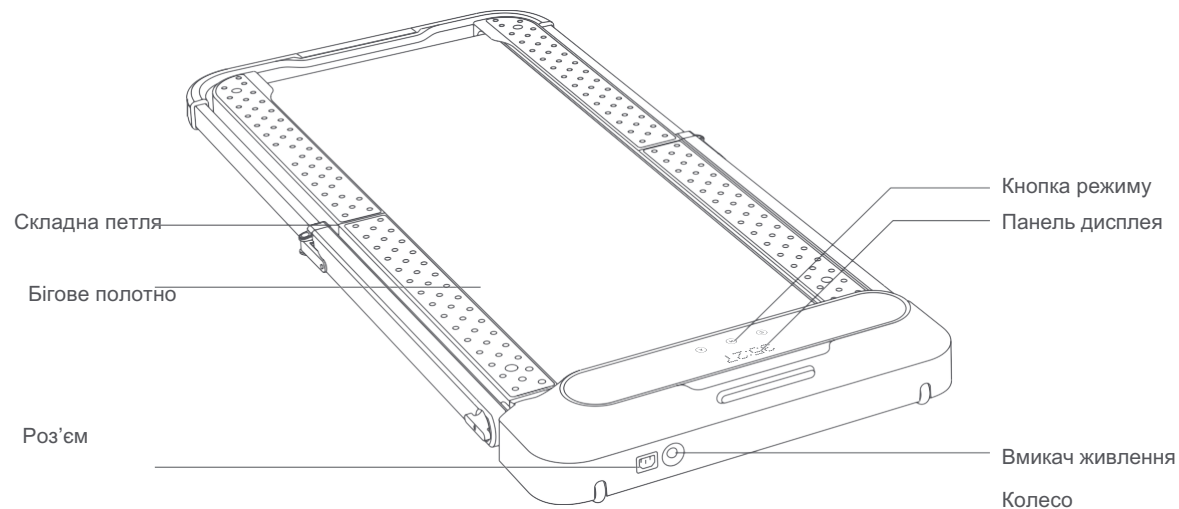

### 2. Режим бігу

Поручні знаходяться у вертикальному положенні, коли бігова доріжка перебуває в режимі бігу. Максимальна швидкість в цьому режимі - 10 км/на годину. У цьому режимі можна використовувати ручний режим (М). З міркувань безпеки режим роботи не підтримує автоматичний режим (А).

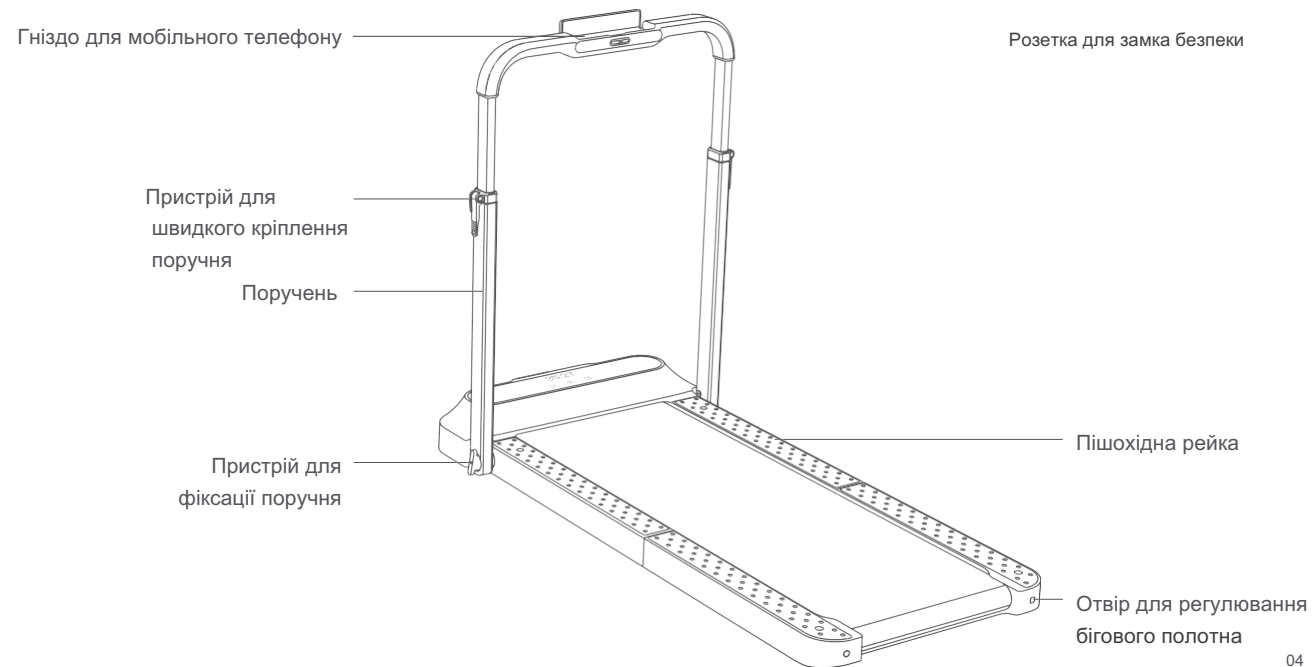

## 02. Функціональна схема

### 3. Функція панелі дисплея

TIME KM SPD STEP CAL

Час

Відстань

Швидкість

Кроки

Калорії

\* Дані про кроки та калорії можуть відобразитися на панелі після встановлення у Додатку.

Кнопка натискання



Режим очікування



Ручний режим



Автоматичний режим

Світловий індикатор



Попередження про несправності



Попередження про підключення

### 4. Дистанційне керування

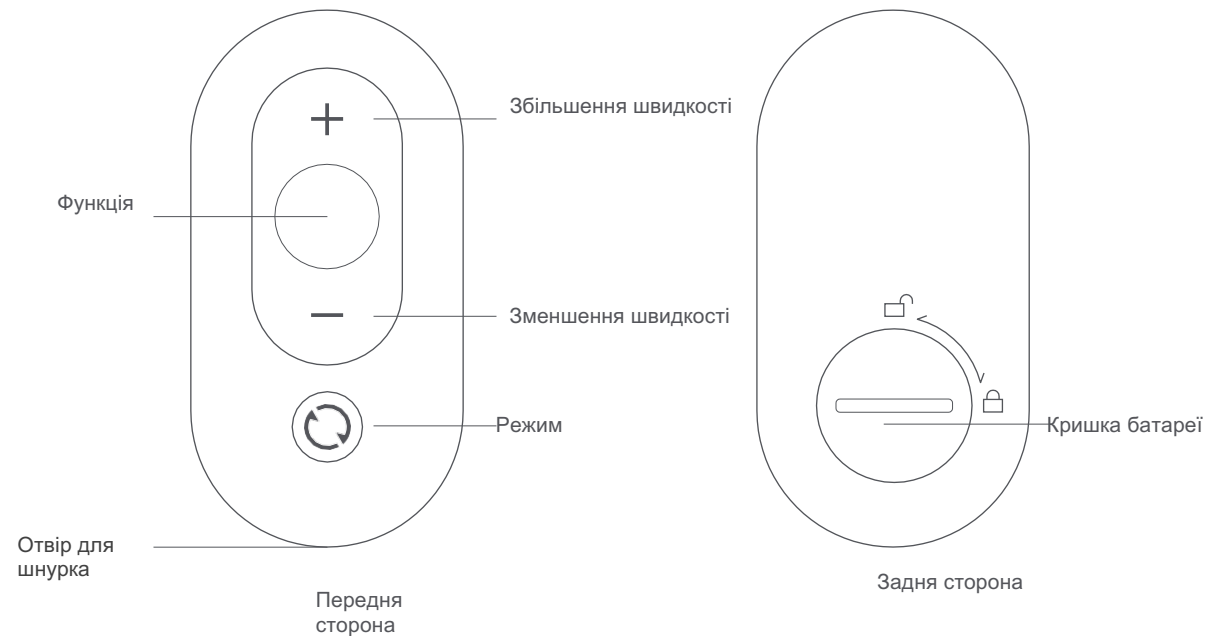

## 03. Посібник з налаштування

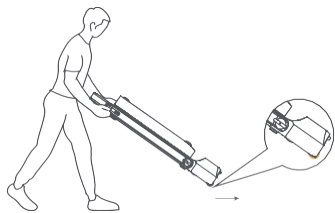

1. Під час переміщення бігової доріжки, переконайтесь, що всі фіксуючі пристрої на поручні зафіксовані та закріплені. Поставте бігову доріжку на рівну та тверду поверхню. Уникайте м'яких або товстих килимів.

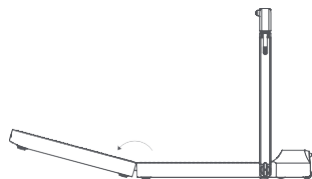

3. Розгорніть бігову доріжку, відрегулюйте бігове полотно по центру, повільно розгортайте його і притисніть, щоб воно стало повністю плоским, або повертайте нижню частину для вирівнювання.

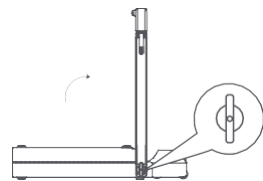

2. Послабте пристрій для фіксації поручня, підніміть поручень у вертикальне положення, затягніть фіксуючі елементи з обох сторін поручня.

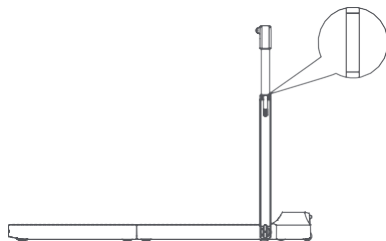

4. Послабте пристрій швидкого кріплення поручня, відрегулюйте його до позначки шкали поручня, а потім зафіксуйте пристрій швидкого кріплення поручня.

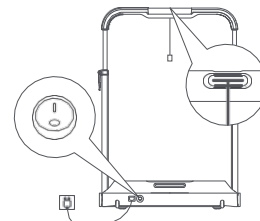

5. Встановіть вмикач аварійної зупинки. Підключіть джерело живлення та увімкніть вмикач живлення.



7. Відкрийте Додаток, дотримуйтесь вказівок, щоб додати та підключити бігову доріжку, після чого бігова доріжка готова до використання.



6. Завантажте Додаток "KS Fit" з Apple Store або Google Play Store і завершіть установку.

## 04. Навчитися користуватися біговою доріжкою

### 1. Опис режимів



#### Режим очікування

Світиться індикатор режиму очікування, двигун і датчик зупинені.



#### Ручний режим

Світиться індикатор ручного режиму, швидкість можна регулювати за допомогою пульта дистанційного керування або у Додатку.



#### Автоматичний режим

Світиться індикатор автоматичного режиму, швидкість регулюється автоматично за допомогою інтелектуального алгоритму.

### 2. Опис управління режимом очікування



#### Режим очікування

У режимі очікування користувачі можуть коротко натиснути кнопку режиму на пульті дистанційного керування, щоб розбудити бігову доріжку та перейти у ручний режим за замовчуванням. Користувачі також можуть торкнутися іконки на панелі дисплея, щоб розбудити бігову доріжку. Коли бігова доріжка не використовується, натисніть кнопку режиму очікування на пульті дистанційного керування або торкніться іконки очікування на панелі дисплея, щоб перейти в режим очікування.



Схема дистанційного керування

Коротке натискання: Переключення режимів

Довге натискання: Перехід в режим очікування (не робочий стан)

### 3. Опис управління ручним режимом (основний режим)

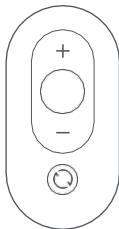

#### Ручний режим

У цьому режимі користувачі можуть використовувати пульт дистанційного керування для керування біговою доріжкою. Початківцям рекомендується спочатку скористатися ручним режимом, а потім - автоматичним, коли навички зростуть.

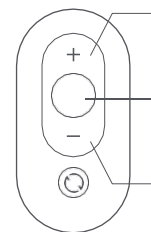

Кнопка збільшення швидкості

Коротке натискання: Швидкість збільшена на 0.5 км/г (0.5 mi/h)

Функціональна кнопка

Коротке натискання: Запускає або зупиняє бігову доріжку

Кнопка зменшення швидкості

Коротке натискання: Швидкість зменшена на 0.5 км/г (0.5 mi/h)

Кнопка режиму

Коротке натискання: Переключення режимів

Довге натискання: Перехід в режим очікування (не використовується)



## 04. Навчитися користуватися біговою доріжкою

### 4. Опис управління автоматичним режимом



#### Автоматичний режим

Цим режимом важко управляти і його можна повністю використовувати без пульта дистанційного керування. Рекомендується використовувати цей режим лише після набуття досвіду. Використовуйте пульт дистанційного керування для запуску та зупинки бігової доріжки, і в цьому режимі діє кнопка перемикання режимів.

Примітка: Режим автоматичного управління доступний лише в режимі ходьби.

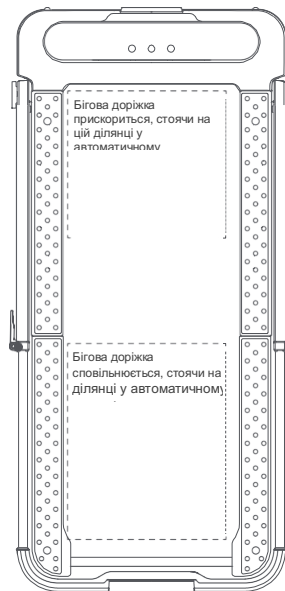

## 05. Торгова марка та юридичне повідомлення

### 5. Інструкції щодо створення пари з пультом дистанційного керування

Якщо пульт дистанційного керування не реагує або ви замінили пульт дистанційного керування, його потрібно сполучити (спарувати) ще раз. Спосіб сполучення: Перезапустіть бігову доріжку та одночасно натисніть і утримуйте кнопку Режиму на пульті дистанційного керування протягом 3 секунд.

### 6. Індикатор попередження про підключення

Не підключено до Додатку: Буде мерехтити  
Підключено до Додатку: Вимкнений

### 7. Індикатор попередження про несправності

|                                 |                                    |
|---------------------------------|------------------------------------|
| E01: Помилка програми           | E08: Несправність датчика          |
| E02: Апаратна помилка           | E09: Не вдається запустити         |
| E03: Перегрів модуля IPM        | двигун                             |
| E04: Захист від низької напруги | E12: Захист двигуна від надмірного |
| E05: Захист від високої напруги | струму                             |
| E06: Захист від втрати фази     | E13: Захист від перевантаження     |
| двигуна E07: Захист двигуна від | E14: Втрата сигналу                |
| обертання                       | E15: Помилка зв'язку               |

Патенти, що входять у серійне виробництво бігових доріжок Kingsmith WalkingPad, виготовляються компанією Beijing Kingsmith Technology Co., Ltd. і належать Компанії. Жодна організація або окрема особа не може копіювати, поширювати весь або частину цього посібника без письмового дозволу Kingsmith і не може використовувати ці патенти без дозволу. Друкуючи цей посібник, ми розмістили в ньому різні функціональні описи та інструкції, наскільки це можливо. Однак, через постійне вдосконалення функцій виробу та зміни дизайну, все ще можуть бути розбіжності з виробами, які ви придбали. Через оновлення характеристик приладу інформація в цьому посібнику може відрізнятись від фактичного вигляду виробу з точки зору кольору, зовнішнього вигляду тощо. Будь ласка, беріть до уваги фактичний вигляд товару.

## 06. Інструкції з техніки безпеки

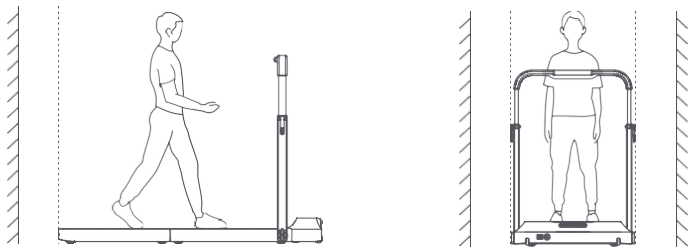

⚠ Відстань поза біговою доріжкою має перевищувати 2000 мм. Ви можете міцно тримати поручень, щоб підтримувати своє тіло, і зможти відстрибнути з бігової доріжки.

⚠ Відстань з кожного боку бігової доріжки має перевищувати 500 мм.

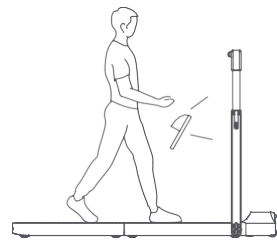

⚠ Під час користування біговою доріжкою одягайте спортивне взуття та одяг та виконуйте помірні вправи. Якщо під час бігу ви відчуваєте дискомфорт, негайно припиніть тренування та зверніться до лікаря. В іншому випадку ви можете ризикувати отримати травми.

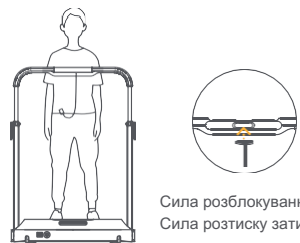

Сила розблокування приводу: 7N  
Сила розтиску затискача: 18N

⚠ Перед використанням бігової доріжки протестуйте замок безпеки. Під час бігу по біговій доріжці затисніть кінець замка безпеки на одязі. Якщо трапилася несподівана ситуація, витягніть замок безпеки, щоб негайно зупинити бігову доріжку.

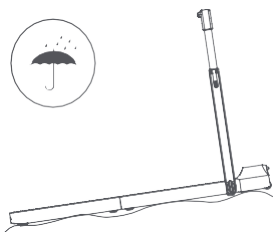

⊗ Не експлуатуйте бігову доріжку у вологих або мокрих місцях. Не використовуйте її на нерівній підлозі.

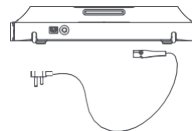

⚠ Будь ласка, від'єднайте кабель живлення, коли прилад не використовується.

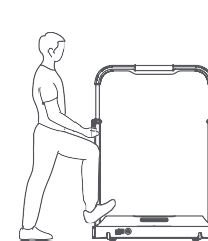

⊗ Не наступайте на голову (передню частину) бігової доріжки.



⊗ Не беріть з собою домашніх тварин, коли користуєтеся біговою доріжкою.

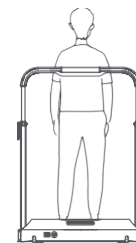

⊗ Не використовуйте бігову доріжку задом або боком.



⚠ Люди похилого віку, діти та вагітні жінки повинні бути обережними під час використання бігової доріжки.

## 06. Інструкції з техніки безпеки

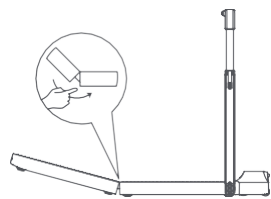

⚠ Слідкуйте за руками.

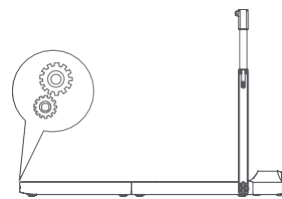

⚠ Бережіть свої речі.

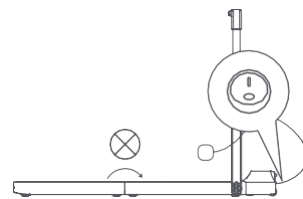

⊗ Не складайте, не вимкнуйте живлення.

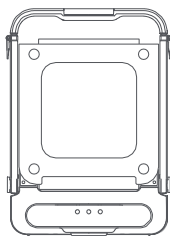

⚠ Тримайте бігову доріжку у вертикальному положенні та поставте її у місце з опорними точками з обох сторін. Будь ласка, тримайте її подалі від дітей.

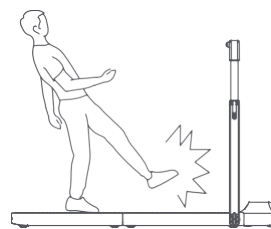

⊗ Не ставайте і не сходьте з бігової доріжки, коли вона працює.

## 07. Технічне обслуговування та регулювання

### 1. Чистка бігової доріжки

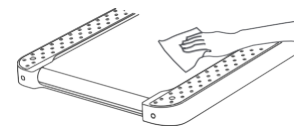

- Перед чисткою бігової доріжки відключіть її від джерела живлення.
- Додайте невелику кількість м'якого миючого засобу на тканину зі 100% бавовни. Не розпилюйте очищувач безпосередньо на бігове полотно та не використовуйте кислотні та корозійні засоби для чищення.
- Не витирайте під ремнем для ходьби.
- Після деякого періоду фізичних вправ на задній панелі можуть з'явитися пил та плями. Це нормально і їх можна легко стерти.

### 2. Виправлення ремня для ходьби

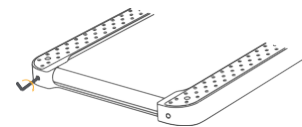

- Одночасно натисніть і утримуйте кнопку режиму та кнопку збільшення швидкості на пульті дистанційного керування протягом 3 секунд поки пристрій не запуститься.
- На передній панелі буде відображатися "CAL" і пристрій буде продовжувати працювати зі швидкістю 3 км/г (2 милі/г).
- Бігове полотно йде вліво: поверніть лівий гвинт регульовального отвору за годинниковою стрілкою на 1/4 обороту.
- Бігове полотно йде праворуч: Поверніть правий гвинт регульовального отвору за годинниковою стрілкою на 1/4 обороту.
- Бігове полотно ковзає: одночасно поверніть лівий і правий регульовальні гвинти за годинниковою стрілкою на 1/2 обороту.
- Після кожного регулювання бігової доріжки необхідно працювати протягом 1-2 хвилин, щоб перевірити налаштування. Якщо необхідно, відрегулюйте ще раз.
- Натисніть функціональну кнопку, щоб зупинити бігову доріжку.
- **ПОПЕРЕДЖЕННЯ: НЕ ЗАТЯГУЙТЕ РЕМЬ. БУДЬ ЛАСКА, ЗБЕРІГАЙТЕ ОРИГІНАЛЬНИЙ ЗАВОДСЬКИЙ НАТЯГ.** Надмірне натягування ремня призведе до пошкодження двигуна.

### 3. Змащення ремня для ходьби

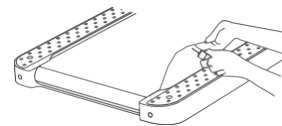

- Вимкніть бігову доріжку та від'єднайте шнур живлення.
- Підніміть край бігового полотна і намажте внутрішню поверхню силіконовою олією.
- Запустіть бігову доріжку зі швидкістю 3 км/г (2 милі/г) на 10-20 секунд.
- Для кожного змащення потрібно 5-10 мл силіконової олії. Надлишок силіконової олії може спричинити ковзання та вплинути на нормальне використання.
- Змащуйте бігове полотно кожні три місяці.

## 08. Заміна та утилізація

---

Виріб відповідає вимогам Технічного регламенту безпеки низьковольтного обладнання, Технічного регламенту з електромагнітної сумісності обладнання, Технічного регламенту , Технічного регламенту обмеження використання деяких небезпечних речовин в електричному та електронному обладнанні

Bluetooth 2400-2483,5 МГц, максимальна потужність випромінювання 4дБм



Акумулятор, що міститься в цьому приладі, необхідно витягувати для утилізації.

Під час заміни акумулятора використовуйте тільки оригінальний акумулятор, який можна придбати в нашому інтернет - магазині запчастин.

Відсік для акумулятора розташований на задній панелі приладу. Відкрийте відсік, знявши гвинт з кришки за допомогою відповідної викрутки, а потім натисніть на нижній кінець фіксуючої засувки на роз'ємах. Таким чином можна роз'єднати обидві сторони з'єднання. Вставляючи новий акумулятор, притисніть разом два роз'єми та переконайтеся, що фіксатор закріплений. Ніколи не викидайте старий акумулятор разом з побутовими відходами, а лише через відповідні пункти збору акумуляторів. Це також стосується акумуляторів несправних приладів.



Пристрої, що позначені цим символом, слід утилізувати окремо від побутових відходів, оскільки вони містять цінні матеріали, які можна переробити. Правильна утилізація захищає навколишнє середовище та здоров'я людей. Ваша місцева влада або продавець можуть надати інформацію з цього приводу.

## 08. Заміна та утилізація

---

### 09 .Умови зберігання

Відключіть стрижень, насадки і інші комплектуючі з підставки і зберігайте їх при кімнатній температурі.

**10. Умови транспортування** Прилад повинен транспортуватися згідно маніпуляційним знакам, зазначеним на упаковці. Чи не допускається піддавати прилад ударним навантажкам при вантажно-розгрузочних роботах.

рилад повинен транспортуватися згідно маніпуляційним знакам, зазначеним на упаковці. Чи не допускається піддавати прилад ударним навантажкам при вантажно-розгрузочних роботах.

### 11. Сервісні центри:

УВАГА! Гарантія дійсна за умови проведення сервісного обслуговування в сервісних центрах «Orbitreki».